

G.B.C.

L7 WALMAG

TECNO TEC

UNIVERSAL

Karnaschi
PROFESSIONAL TOOLS

LA TO *Markal*

TECNA

BEMATO

SEALEY **POWER**
PRODUCTS

OMEGA
TOOL

STANDARD
ABRASIVES
Company Abrasives

cibo
Your leading abrasives

GRANIT

Beta

37.YIL

habib makina
SANAYİ ve TİCARET ANONİM ŞİRKETİ

BDS
MASCHINEN



2017
ÜRÜN
KATALOĞU



Değerli İş ortaklarımız,

Habib Makina 1980 yılında kurulmuştur. İlk yıllarında dahili ticaret ile faaliyetlerini sürdürdükten sonra 1983 yılında Anonim Şirkete dönüşerek yurt dışından ithalat ve distribütör olarak faaliyetlerine devam etmiştir.

Bugün bir çok markanın yurtdışından ithalatını ve dağıtımını yapmaktadır.

- **BDS MASCHININ Manyetik Matkaplar,**
- **GBC INDUSTRIAL TOOLS Kaynakağzı Açma Makinaları**
- **KARNASCH Delme ve Kesici Takımları**
- **BEMATO - OMEGA - STANDARD ABRASIVES**

bunlardan bazılarıdır.



Amacımız dünyada endüstriyel ve inşaat alanındaki gelişmeleri ve yenilikleri takip ederek bu ürünleri uygun şartlar ile Türkiye pazarına sunmaktır. Bu konuda son yıllarda Türkiye de çelik konstrüksiyon alanında gelişmelere paralel olarak **Alman BDS MASCHINEN Manyetik Karot Delme Sistemini** yurdumuza ilk tanıtan şirketlerden biri olmanın Gururunu taşımaktayız.

Satış sonrası servis , garanti ve müşteri memnuniyeti öncelikle önem verdiğimiz konulardır. 37 yıldır satışlarımızda temel felsefemiz Müşterilerimizin **MALIMIZDAN HAYIR GÖRMESİDİR.**

Bu yeni fiyat kataloğunda detaylı olarak mallarımızı inceleme fırsatını bulacak ve kataloğun satışlarınızda sizlere yardımcı olacağını ümit ederek, siz değerli iş ortaklarımıza hayırlı işler, başarı ve bereket dileriz.

Saygılarımızla,
HABİB MAKİNA SAN. TİC. A.Ş.



İÇERİK

BDS	Manyetik Matkaplar, Delme Uçları.....	4-47
BDS	Kaynak Ağzı açma.....	48-53
GBC	Boru Kesme ve Kaynak Açzı Açma Makinaları.....	54-69
WALMAG	Mıknatıslı Kaldırıcılar.....	70
TECNOMECH	İnverter Kaynak ve Plazma Kesme Makinaları.....	71-73
UNIVERSAL	Elektrikli Aletler.....	74-77
KARNASCH	Genel Ürün Grupları.....	78-79
KARNASCH	Ray - Elmas Delme Uçları.....	80-81
KARNASCH	Saplı Elmas Freze Uçları.....	82-83
BEMATO	Profesyonel Klavuz ve Metal Kesme Makinaları.....	84-85
LA-CO MARKAL	U.S.A Markalama Kalemleri.....	86-87
TECNA	Balanserler.....	88
BEMATO	Havalı El Aletleri.....	89-97
UNIVERSAL	Havalı Aletler.....	98
SEALEY	Servis Ekipmanları.....	99-104
MEGA	Servis Ekipmanları.....	105
OMEGA	Servis Ekipmanları.....	106-109
ASTRA	Servis Ekipmanları.....	110
BETA	El Aletleri.....	111
STANDARD	Aşındırıcılar Ve Yüzey Temizleyiciler.....	112-119
CİBO	Mermer Yapıştırıcı ve Cilası.....	120-121
UNIVERSAL	Havalı Boya Tabancaları ve Elektrikli Aletler.....	122-123
GRANİT	Kimyasal Dübel ve Mermer Yapıştırıcılar.....	124-125



Profesyoneller Liginde Öndeyiz

BDS Manyetik Matkaplarının Dört Performans Kategorisi

BDS Makineleri, programınıza düzen kazandırır. Kullanılacak yere, yapacağı göreve ve kullanıcının beklenti ve kişisel taleplerine göre 20 çeşit manyetik matkap çeşidimiz mevcuttur, ancak hepsinin ortak özelliği, **ALMAN KALİTESİNDE** olmalıdır.



Profius sınıfına giren manyetik matkapları, öncelikle tesis ve makine imalatçılarının gereksinimlerini göz önünde bulunduran matkaplardır. Bu matkaplar hem montaj sahasında, hem atölyede ve hem de üretim esnasında kullanılabilirler. Bu sınıfa giren söz konusu manyetik matkaplarının hepsinin ortak özellikleri, delik açarken, rendelerken, delik başı açarken ve dış açarken gösterdikleri sınırsız esnekliktir. MAB 1300 matkabı, şu an piyasada bulunan manyetik matkaplar içerisindeki en güçlü matkaptr.



BDS matkapları içerisinde manyetik delik açma tekniğine yapılabilecek en iyi başlangıçtır. Profesyonel kullanıcılar özellikle çelik konstrüksiyon, tesis üretim ve tornacılık işlerinde bu sınıfa giren BDS matkaplarını kullanılmaktadırlar. Bunlar, son derece dayanıklı ve gelişmiş manyetik matkaplardır ve montaj alanında olsun, atölyede olsun çok çeşitli kullanım biçimlerine uygundur. Profistart sınıfı matkaplar için çok kapsamlı yedek parça çeşidi bulunmaktadır.



ProfiBASIC

Yüksek verim – düşük fiyat. ProfiBASIC ürün grubu, üç basamaklı manyetik matkap çeşidiyle yeni bir makine konsepti sunmaktadır. Bu matkaplar, kalite ve verim konusunda hiçbir taviz vermeyen ancak düşük fiyat karşılığında konfor ve aksesuardan taviz verebilecek profesyonel kullanıcılar için büyük bir boşluğu başarıyla kapatmaktadır.

ProfisPEZIAL

Özel manyetik matkaplar, özel sorunları çözerler: En dar alanlarda delme, basınçlı hava ile delme, raylı sistem profillerini elektrikli ya da benzinli motorlarla delme. Sıra dışı beklentileriniz mi var? BDS, seri dışında özel çözümler de sunmaktadır.



Profesyoneller Liginde Öndeyiz

BDS Manyetik Matkaplarının Dört Performans Kategorisi

ProfIPLUS

ProfISTART

	MAB 435	MAB 485 Ayarlanabilir Taban	MAB 525	MAB 525 Ayarlanabilir Taban	MAB 825	MAB 845 Ayarlanabilir Taban	MAB 1300	MAB 100	MAB 455
Motor gücü (Watt)	1.150	1.150	1.600	1.600	1.800	1.800	2.300	1050	1.150
Voltaaj 230 V AC, 50 – 60 Hz	✓	✓	✓	✓	✓	✓	✓	✓	✓
Voltaaj 110/125 V, 50 – 60 Hz	✓	✓	✓	✓	✓	✓	İstek üzerine	✓	✓
Voltaaj 36 V - 6 Ah									
Benzinli motor, Honda GXH 50 kW									
Hava tüketimi /dakika									
İniş karkaj yüksekliği mm	160	160	160	160	255	255	310 85	70	160
Swivel Base – Ayarlama sistemi		✓		✓		✓			✓
Manyeto ebatları Boy x En x Yükseklik mm	84 x 168 x 41,5	84 x 168 x 41,5	90 x 180 x 48	90 x 180 x 48	110 x 220 x 54	110 x 220 x 54	120 x 360 x 67	80 x 60 x 41,5	84 x 168 x 41,5
Ağırlık kg	13	13	16	16	25	25	51	9,9	13
Doğrudan ekleme 19 mm Weldon 1/4"							✓	✓	
Sarıya tipi ekleme 19 mm Weldon 1/4"									
Sarıya tipi ekleme 32mm Weldon 1 1/4"					✓	✓			
KEYLESS*) 19 mm Weldon 1/4"	✓	✓	✓	✓	✓	✓			✓
Konik mil MK 2	✓	✓							✓
Konik mil MK 3			✓	✓	✓	✓			
Konik mil MK 4							✓		
Şanzıman kademesi 1 dak ⁻¹	50 – 250	50 – 250	70 – 280	70 – 280	40 – 110	40 – 110	30 – 80	450	250
Şanzıman kademesi 2 dak ⁻¹	100 – 450	100 – 450	180 – 580	180 – 580	65 – 175	65 – 175	50 – 120		450
Şanzıman kademesi 3 dak ⁻¹					40 – 360	140 – 360	130 – 350		
Şanzıman kademesi 4 dak ⁻¹					220 – 600	220 – 600	210 – 550		
Kesintisiz dahil yağlama	✓	✓	✓	✓	✓	✓	✓	✓	✓
Kaymayı önleyici debriyaj					✓	✓	✓		
Tork Kontrolü			✓	✓	✓	✓	✓		
Tam dalgalı elektronik kumanda	✓	✓	✓	✓	✓	✓	✓		
Manyeto indikatörü	✓	✓	✓	✓	✓	✓	✓		✓
İzolasyon	✓	✓	✓	✓	✓	✓	✓		
Sağ / sol dönüş yönü	✓	✓	✓	✓	✓	✓	✓		
Kısa matkap ucu 30 mm ø mm	12 – 40	12 – 40	12 – 50	12 – 50	12 – 100	12 – 100	12 – 130	12 – 30	12 – 40
Kısa matkap ucu 30mm HSKR ø mm									
Uzun matkap ucu 55 mm ø mm	12 – 40	12 – 40	12 – 50	12 – 50	12 – 100	12 – 100	12 – 100		12 – 40
Normal uzun matkap ucu 75 mm ø mm			18 – 50	18 – 50	18 – 60	18 – 60	18 – 120		
Çok uzun matkap ucu 110 mm ø mm					20 – 60	20 – 60	20 – 120		
Spiral matkap ucu ≤ ø mm	18	18	20	20	31,75	31,75	45		18
Rendeleme ≤ ø mm	18	18	20	20	31,75	31,75	50		
Delik başı açma ≤ ø mm	40	40	50	50	50	50	80		
Diş açma ≤ M	16	16	20	20	30	30	42		

		ProfiBASIC			ProfiSPECIAL					
MAB 455 Ayarlılar Takası	MAB 855	MABasic 200	MABasic 400	MABasic 450	MAB 150	AutoMAB 1500	AkkuMAB 3000	AirMAB 5000	RailMAB 925	RailMAB 940
1.150	1.700	900	1.050	1.150	1.080	1.080		830	1.600	
✓	✓	✓	✓	✓	✓	✓			✓	
✓	✓	✓	✓	✓	✓	✓			✓	
							✓			
										1,5
								1.000		
160	255	160	160	160	39	77	150	160	125	40
84x168x41,5	110x220x54	84x168x41,5	84x168x41,5	84x168x41,5	80x160x36,5	90x180x48	84x168x41,5	90x190x60		
13	25	12	12	13	11	17	16	17,5	17	21,5
		✓	✓		✓	✓	✓			✓
	✓			✓						
	✓							✓	✓	
✓				✓				✓		
✓	✓									
	✓								✓	
250	110	450	430	250	400	360	400	≥ 290 / ≤ 575	70 - 280	≥ 150 / ≤ 225
450	175		760	450						180 - 580
	245									
	385									
✓	✓	✓	✓	✓	✓	✓	✓	✓	✓	✓
	✓									
									✓	
									✓	
✓	✓									
12 - 40	12 - 75	12 - 32	12 - 35	12 - 40	12 - 35	18 - 35	12 - 30	12 - 35	17 - 36	
		12 - 32	12 - 35	12 - 40						17 - 36
12 - 40	12 - 75						12 - 30	12 - 35	17 - 36	
	20 - 75						13	23		
18	31,75	13	16	18						



ProfiBASIC

Yüksek verimlilik – Küçük fiyat. BDS bu yeni makine konsepti ile, kalite ve verim konusunda hiçbir taviz vermeyen ancak düşük fiyat karşılığında konfor ve aksesuardan taviz verebilecek profesyonel kullanıcılar için büyük bir boşluğu başarıyla kapatmaktadır.

MABasic 200

BDS makinelerinin dünyasına giriz

760€



MABasic 200'ün avantajları

- > 900 Watt'lık motor.
- > 1 kademeli şanzıman
- > ø 12 mm ila 32 mm'lik delik açma, 30 mm ve 55 mm'lik delme derinliği.

TEKNİK VERİLER

Motor gücü:	900 Watt
Voltaj:	230 V AC, 50-60 Hz
İniş kalınlık yüksekliği :	160 mm
Swivel Base, Ayarlama sistemi:	-
Manyeto ebatları :	84 x 168 x 41,5 mm
Ağırlık:	12 kg
Doğrudan ekleme:	19 mm Weldon 1/4"
Sanayi tipi ekleme:	-
Çabuk değiştirilebilir delme sistemi:	-
Konik mil :	-
Şanzıman kademesi 1:	450 dak. ⁻⁴
Şanzıman kademesi 2:	-
Şanzıman kademesi 3:	-
Şanzıman kademesi 4:	-
Kesintisiz dahili yağlama:	✓

Kaymayı önleyici debriyaj:	-
Tork Kontrolü:	-
Tam dalgalı elektr. kumanda:	-
Manyeto indikatörü:	-
Islak koruma:	-
Sağ / sol dönüş yönü:	-
Kısa matkap ucu 30 mm:	12 - 32 mm
Uzun matkap ucu 55 mm:	12 - 32 mm
Çok uzun matkap ucu 110 mm:	-
Çok uzun spiral matkap ucu:	≤ ø 13 mm
Rendeleme:	-
Delik başı açma:	-
Diş açma:	-



matkap ucu ø 12 - 32 mm



ø 13 mm'ye varan spiral matkap ucu



Pratik taşıma çantası

SİPARİŞ NO

FIYATI

MABasic 200 / 110 Volt

Fiyat Sorunuz

SEVKİYAT KAPSAMI

1 Manyetik matkap

1 alb köşeli vida sıkma aleti

1 Çıkarma pimi ZAK 075

SW 4

1 Schneidol pompası kabı ZKP 100

1 Kullanma kılavuzu

1 Suni deri taşıma çantası

1 Emniyet gerdirmeli kayış

MABasic 400

Hızlı makine – spiral matkapla da kullanılabilir.

1030€



MABasic 400'ün avantajları

- > 1050 Watt'lık Motor
- > 2 kademeli, yüksek devirli şanzıman. Spiral matkaplarla çalışmak için ideal.
- > ø 12 mm ila 35 mm'lik delik açma, 30 mm ve 55 mm'lik delme derinliği.

TEKNİK VERİLER

	Motor gücü:	1050 Watt
	Voltaj:	230 V AC, 50-60 Hz
	İniş kalınlık yüksekliği:	160 mm
	Swivel Base, Ayarlama sistemi:	-
	Manyeto ebatları:	84 x 168 x 41,5 mm
	Ağırlık:	12 kg
	Doğrudan ekleme:	19 mm Weldon ¼"
	Sanayi tipi ekleme:	-
	Çabuk değiştirilebilir delme sistemi:	-
	Konik mil :	-
	Şanzıman kademesi 1:	430 dak. ⁻⁴
	Şanzıman kademesi 2:	760 dak. ⁻⁴
	Şanzıman kademesi 3:	-
	Şanzıman kademesi 4:	-
	Kesintisiz dahili yağlama:	✓

	Kaymayı önleyici debriyaj:	-
	Tork Kontrolü:	-
	Tam dalgalı elektr. kumanda:	-
	Manyeto indikatörü:	-
	Islak koruma:	-
	Sağ / sol dönüş yönü:	-
	Kısa matkap ucu 30 mm:	12 – 35 mm
	Uzun matkap ucu 55 mm:	12 – 35 mm
	Çok uzun matkap ucu 110 mm:	-
	Çok uzun spiral matkap ucu:	≤ ø 16 mm
	Rendeleme:	-
	Delik başı açma:	-
	Diş açma:	-



matkap ucu ø 12 – 35 mm



ø 16 mm'ye varan spiral matkap ucu



Pratik taşıma çantası

SİPARİŞ NO

MABasic 400 / 110 Volt

FIYATI

Fiyat Sorunuz

SEVKİYAT KAPSAMI

1 Manyetik matkap	1 alb köşeli vida sıkma anahtar
1 Çıkarma pimi ZAK 075	SW 4
1 Schneidol pompa kabı ZKP 100	1 Kullanma kılavuzu
1 Suni deri taşıma çantası	
1 Emniyet gerdirme kayışı	

MABasic 450

MK 2 konik mil sayesinde hızlı ve eznek alet değişimi

1150€



MABasic 450'nin Avantajları

- > 1150 Watt'lık motor
- > 2 kademeli şanzıman
- > ø 12 mm ila 40 mm'lik delik açma, 30 mm ve 55 mm'lik delme derinliği.
- > MK 2 sayesinde sanayi alış gücü

TEKNİK VERİLER

	Motor gücü:	1150 Watt
	Voltaj:	230 V AC, 50-60 Hz
	İniş kalınlık yüksekliği:	160 mm
	Swivel Base, Ayarlama sistemi:	-
	Maniyeto ebatları:	84 x 168 x 41,5 mm
	Ağırlık:	13 kg
	Doğrudan ekleme:	-
	Sanayi tipi ekleme:	MK 2, 19 mm Weldon 3/4"
	Çabuk değiştirilebilir delme sistemi:	-
	Konik mil:	✓
	Şanzıman kademesi 1:	250 dak. ⁻⁴
	Şanzıman kademesi 2:	450 dak. ⁻⁴
	Şanzıman kademesi 3:	-
	Şanzıman kademesi 4:	-
	Kesintisiz dahili yağlama:	✓

	Kaymayı önleyici debriyaj:	-
	Torik Kontrolü:	-
	Tam dalgalı elektr. kumanda:	-
	Maniyeto indikatörü:	-
	Islak koruma:	-
	Sağ / sol dönüş yönü:	-
	Kısa matkap ucu 30 mm:	12 - 40 mm
	Uzun matkap ucu 55 mm:	12 - 40 mm
	Çok uzun matkap ucu 110 mm:	-
	Çok uzun spiral matkap ucu:	≤ ø 18 mm
	Rendeleme:	-
	Delik başı açma:	-
	Diş açma:	-



matkap ucu ø 12 - 40 mm



ø 18 mm'ye varan spiral matkap ucu



Pratik taşıma çantası

SİPARİŞ NO

FIYATI

MABasic 450 / 110 Volt

Fiyat Sorunuz

SEVKİYAT KAPSAMI

1 Maniyetik matkap	1 Emniyet gerdirme kayışı.
1 Sanayi tipi ekleme ZIA 219 KN 19 mm Weldon 3/4"	1 albi köşeli vida sıkma anahtarı SW 4
1 Çıkarma pimi ZAK 075	1 Kullanma kılavuzu
1 Schneidol pompa kabı ZKP 100	

MABasic 850

Hızlı makine – spiral matkapla da kullanılabilir.

1900€

YENİ!



MABasic 850'nin avantajları

- > 1700 Watt'lık Motor
- > 2 vites, 4 kademeli, yüksek devirli şanzıman. Spiral matkaplarla çalışmak için ideal.
- > ø 12 mm ila 75 mm'lik delik açma, 30 mm - 110 mm'lik delme derinliği.

TEKNİK VERİLER

	Motor gücü:	1700 Watt
	Voltaj:	230 V AC, 50-60 Hz
	İniş kalınlık yüksekliği:	255 mm
	Swivel Base, Ayarlama sistem:	-
	Manyeto ebatları:	110 x 220 x 54 mm
	Ağırlık:	24 kg
	Doğrudan ekleme:	MK3 - 19 mm Weldon 3/4"
	Sanayi tipi ekleme:	-
	Çabuk değiştirilebilir delme sistemi:	-
	Konik mil :	-
	Şanzıman kademesi 1:	110 dak. ⁻⁴
	Şanzıman kademesi 2:	175 dak. ⁻⁴
	Şanzıman kademesi 3:	245 dak. ⁻⁴
	Şanzıman kademesi 4:	385 dak. ⁻⁴
	Kesintisiz dahili yağlama:	✓

	Kaymayı önleyici debriyaj:	-
	Tork Kontrolü:	-
	Tam dalgalı elektr. kumanda:	-
	Manyeto indikatörü:	-
	Islak koruma:	-
	Sağ / sol dönüş yönü:	-
	Kısa matkap ucu 30 mm:	12 - 75 mm
	Uzun matkap ucu 55 mm:	12 - 75 mm
	Çok uzun matkap ucu 110 mm:	- 75 mm
	Çok uzun spiral matkap ucu:	≤ ø 31.75 mm
	Rendeleme:	-
	Delik başı açma:	-
	Diş açma:	-

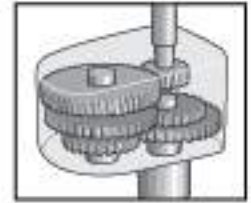

2 vitesli, 4 kademeli



matkap ucu ø 75 mm



ø 31,75 mm'ye varan spiral matkap ucu

SİPARİŞ NO	FIYATI
MABasic 400 / 110 Volt	Fiyat Sorunuz

SEVKİYAT KAPSAMI

1 Manyetik matkap	1 alb köşeli vida sıkma anahtarı
1 Çıkarma pimi ZAK 075	SW 4
1 Schneidol pompa kabı ZKP 100	1 Kullanma kılavuzu
1 Suni deri taşıma çantası	
1 Emniyet gerdirme kayışı	



Başarılı bir teknolojiye en iyi giriş yöntemi: Burada profesyonel kullanıcıları, her koşul altında sürekli kullanılabilen, son derece gelişmiş ve dayanıklı makineler beklemektedir. BDS'in Alman kalitesine bizzat kendiniz şahit olun.

MAB 100K

Kompakt, kolay kullanımlı, güçlü – az ağırlık gerekiyorsa, o zaman gerçek anlamda başarılı.

950€

MAB 100K'nın avantajları

- > Yalnızca 9,9 Kg ile, BDS programı içindeki hafif sıklık.
- > Basit kullanım şekli. 300 / 370 mm ile az bir yüksekliğe sahiptir.
- > Elektrik kablolarının içeride saklı olmaları nedeniyle yüksek çalışma emniyeti



TEKNİK VERİLER

Motor gücü:	1050 Watt
Voltaaj:	230 V AC, 50-60 Hz
İniş kalkış yüksekliği:	70 mm
Swivel Base, Ayarlama sistemi:	-
Manyeto ebatları :	80 x 160 x 41,5 mm
Ağırlık:	9,9 kg
Doğrudan ekleme:	✓
Sanayi tipi ekleme:	-
Çabuk değiştirilebilir delme sistemi:	-
Konik mil:	-
Şanzıman kademesi 1:	450 dak. ⁻¹
Şanzıman kademesi 2:	-
Şanzıman kademesi 3:	-
Şanzıman kademesi 4:	-
Kesintisiz dahili yağlama:	✓

Kaymayı önleyici debriyaj:	-
Tork Kontrolü:	-
Tam dalgalı elektr. Kumanda:	-
Manyeto indikatörü:	-
Isıl koruma:	-
Sağ / sol dönüş yönü:	-
Kömür fırçası aşınma kontrolü:	-
Kısa matkap ucu 30 mm:	12 – 30 mm
Uzun matkap ucu 55 mm:	12 – 30 mm
Çok uzun matkap ucu 110 mm:	-
Çok uzun spiral matkap ucu:	-
Rendeleme:	-
Delik başı açma:	-
Diş açma:	-



Doğru ağırlık

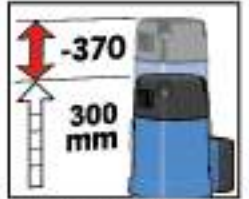

Kompakt yapılmıştır, kaldırma yüksekliği 70 mm.

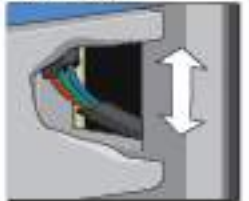

Korunmalı, alet içinde bulunan kablolar

SİPARİŞ NO	FIYATI
MAB 100K 110/125 Volt	Fiyat Sorunuz

SEVKİYAT KAPSAMI	
1 Manyetik matkap	1 Açılı tornavida SW 4
1 Çıkarma pimi ZAK 075 + 100	1 Kullanma kılavuzu
1 Sert yüzü çanta	
1 Emniyet zinciri	

MAB 455

Çelik konstrüksiyon, montaj işleri ve atölyedeki çalışmalar için son derece yüksek verimlidir.

1.500€

MAB 455'in avantajları

- > 2 vitesli makine, yağ banyosu şanzıman
- > Normal matkaptan spiral matkaba çabuk geçiş
- > MK 2 alet ekleme sistemine sahiptir, kablolar iç kısımda saklıdır.

MAB 455 SB AYARLANABİLİR TABANLI

1.640€



TEKNİK VERİLER

Motor gücü:	1150 Watt
Voltaaj:	230 V AC, 50-60 Hz
İniş kalkış yüksekliği:	160 mm
Swivel Base, Ayarlama sistemi:	-
Manyeto ebatları:	84 x 168 x 41,5 mm
Ağırlık:	13 kg
Doğrudan ekleme:	-
Sanayi tipi ekleme:	-
Çabuk değiştirilebilir delme sistemi: KEYLESS, 19 mm Weldon (%)	
Konik mit:	MK 2
Şanzıman kademesi 1:	250 dak. ⁻⁴
Şanzıman kademesi 2:	450 dak. ⁻⁴
Şanzıman kademesi 3:	-
Şanzıman kademesi 4:	-
Kesintisiz dahili yağlama:	✓

Kaymayı önleyici debriyaj:	-
Tork Kontrolü:	-
Tam dalgali elektr. Kumanda:	-
Manyeto indikatörü:	✓
Isıl koruma:	-
Sağ / sol dönüş yönü:	-
Kömür fırçası aşınma kontrolü:	-
Kısa matkap ucu 30 mm:	12 - 40 mm
Uzun matkap ucu 55 mm:	12 - 40 mm
Çok uzun matkap ucu 110 mm:	-
Çok uzun spiral matkap ucu:	≤ ø 18 mm
Rendeleme:	-
Delik başı açma:	-
Diş açma:	-



2 kademeli yağ banyolu şanzıman



Manyeto indikatörü

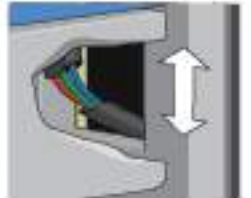

Korunmalı, alet içinde bulunan kablolar

SİPARİŞ NO	FIYATI
MAB 455 110/125 Volt	Fiyat Sorunuz

SEVKİYAT KAPSAMI	
1 Manyetik matkap	1 Emniyet zinciri
1 Çabuk değiştirilebilir delme sistemi KEYLESS, 19 mm Weldon (%)	1 Uzaklaştırıcı MK 2
1 Çıkarma pimi ZAK 075 + 100	1 Kullanma kılavuzu
1 Sert yüzü çanta	

MAB 465

Buradaki performans ve fiyatlar fişli çekici

1250€



MAB 465'in avantajları

- > ø 40 mm'ye varan delik açma performansı
- > Sağ - Sol çalışma ve kılavuz açma

TEKNİK VERİLER

Motor gücü:	1150 Watt
Voltaaj:	230 V AC, 50-60 Hz
İniş kalkış yüksekliği:	160 mm
Swivel Base, Ayarlama sistemi:	-
Manyeto ebatları:	84 x 168 x 41,5 mm
Ağırlık:	13 kg
Doğrudan ekleme:	19 mm
Sanayi tipi ekleme:	-
Cabuk değişirilebilir delme sistemi:	-
Konik mil:	-
Şanzıman kademesi 1:	50-250 dak ^t
Şanzıman kademesi 2:	100-450 dak ^t
Şanzıman kademesi 3:	-
Şanzıman kademesi 4:	-

Diş açma:	✓
Kesintisiz dahili yağlama:	✓
Kaymayı önleyici debriyaj:	✓
Tork Kontrolü:	✓
Tam dalgalı elektr. kumanda:	-
Manyeto indikatörü:	✓
Isıl koruma:	-
Sağ / sol dönüş yönü:	✓
Kömür fırçası aşınma kontrolü:	-
Kısa matkap ucu 30 mm:	12 - 40 mm
Uzun matkap ucu 55 mm:	12 - 40 mm
Ç. uzun matkap ucu 110 mm:	-
Ç. uzun spiral matkap ucu:	16
Rendeleme:	-
Diş Açma: - 16	

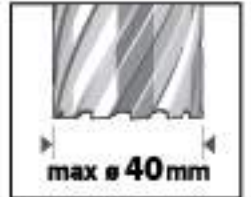

matkap ucu ø 40 mm



ø 16 mm'ye varan spiral matkap ucu

SİPARİŞ NO	FİYATI
MAB 465 110/125 Volt	Fiyat Sorunuz

SEVKİYAT KAPSAMI	
1 Manyetik matkap	1 Sanayi tipi ekleme ZIA 322-KN
1 Sert yüzü çanta	Birer tane çıkarma pimi ZAK 075, ZAK 090, ZAK 100, ZAK 120
1 Emniyet zinciri	1 Kullanma kılavuzu
1 Açılı tornavida	



ProfiPLUS

Tecrübe ve makine yapımı sanayinin gerektirdiği tüm vasıflara sahip olan manyetik matkaplarımızın özellikleri: Tam dalgalı elektronik kumanda, Sağ ve sol döndürme yönü, çok vitesli çanzıman, tork ayarı, çabuk değiştirilebilir delme sistemi KEYLESS (Otomatik Uç Tutucu) ve daha bir çok özellik.

MAB 485

ProfiPLUS sınıfına en iyi başlangıç - atölyede ve montaj alanında vazgeçilmez.

1.800€

MAB 485'in avantajları

- > Motor gücünün ve devir sayısının kademesiz ve elektronik kontrolü ve spiral matkap ucu ile delik açma, delik başı açma, rendeleme
- > İki basamaklı şanzıman birimi, aşınmayı önleyen yağ banyolu şanzıman

MAB 485 SB AYARLANABİLİRTABANLI

1.950€



TEKNİK VERİLER

Motor gücü:	1150 Watt
Voltaaj:	230 V AC, 50-60 Hz
İniş kalkış yüksekliği :	160 mm
Swivel Base, Ayarlama sistemi:	-
Manyeto ebatları :	84 x 168 x 41,5 mm
Ağırlık:	13 kg
Doğrudan ekleme	-
Sanayi tipi ekleme:	-
Çabuk değiştirilebilir delme sistemi:	KEYLESS, 19 mm Weldon (14)
Konik mil :	MK 2
Şanzıman kademesi 1:	50 – 250 dak. ⁻¹
Şanzıman kademesi 2:	100 – 450 dak. ⁻¹
Şanzıman kademesi 3:	-
Şanzıman kademesi 4:	-
Kesintisiz dahilil yağlama:	✓

Kaymayı önleyici debriyaj:	-
Tork Kontrolü:	-
Tam dalgalı elektronik kumanda:	✓
Manyeto indikatörü:	✓
Isıl Koruma:	✓
Sağ / sol dönüş yönü:	✓
Kömür fırçası aşınma kontrolü:	✓
Kısa matkap ucu 30 mm:	12 – 40 mm
Uzun matkap ucu 55 mm:	12 – 40 mm
Uzun matkap ucu 75 mm:	-
Çok uzun matkap ucu 110 mm:	-
Çok uzun spiral matkap ucu:	≤ ø 18 mm
Rendeleme:	≤ ø 18 mm
Delik başı açma:	≤ ø 40 mm
Diş açma:	≤ M16

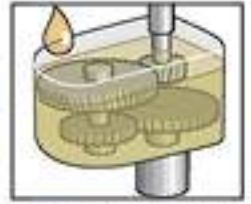

2 kademeli yağ banyolu şanzıman



Manyeto indikatörü



Kömür fırçası aşınma kontrolü

SİPARİŞ NO

FIYATI

MAB 485 110/125 Volt

Fiyat Sorunuz

SEVKİYAT KAPSAMI

1 Manyetik çekindek matkabi	1 Sert yüzü çanta
1 Çabuk değiştirilebilir delme sistemi KEYLESS, 19 mm Weldon (14)	1 Emniyet zinciri
1 Diş açma adaptörü ZGA 010 + ZGA 012 + ZGA 016	1 Uzaklaşbncı: MK 2
1 çıkarma pimi ZAK 075 + 100	1 Matkap ucu kovani 113 mm
	1 Konik diken MK 2/B 16
	1 Kullanma kılavuzu

MAB 525

Hem dayanıklı hem hafif. İki basamaklı yağ banyosu şanzıman, M 20'ye kadar dış açabilir.

1.950€

MAB 525'in avantajları

- > Tüm kullanım alanları için optimal. Toplam ağırlığı, yalnızca 16 Kg.
- > MK 3 aletle kullanılabilir. \varnothing 0-50 mm'e varan delik açma.
- > Eğilmeye karşı dayanıklı bir yapı, tek parça şanzıman yuvası ve kızaklar.

MAB 525 SB AYARLANABİLİR TABANLI

2.100€



TEKNİK VERİLER

Motor gücü:	1600 Watt
Voltaj:	230 V AC, 50-60 Hz
İniş kalınlık yüksekliği:	160 mm
Swivel Base, Ayarlama sistemi:	-
Manyeto ebatları:	90 x 180 x 48 mm
Ağırlık:	16 kg
Doğrudan ekleme:	-
Sanayi tipi ekleme:	-
Çabuk değiştirilebilir delme sistemi:	KEYLESS, 19 mm Weldon (14)
Konik mil:	MK 3
Şanzıman kademesi 1:	70 - 280 dak. ⁻¹
Şanzıman kademesi 2:	180 - 580 dak. ⁻¹
Şanzıman kademesi 3:	-
Şanzıman kademesi 4:	-
Kesintisiz dahili yağlama:	✓

Kaymayı önleyici debriyaj:	-
Tork Kontrolü:	✓
Tam dalgalı elektronik kumanda:	✓
Manyeto indikatörü:	✓
Isıl Koruma:	✓
Sağ /sol dönüş yönü:	✓
Kömür fırçası aşınma kontrolü:	✓
Kısa matkap ucu 30 mm:	12 - 50 mm
Uzun matkap ucu 55 mm:	12 - 50 mm
Uzun matkap ucu 75 mm:	18 - 50 mm
Çok uzun matkap ucu 110 mm:	-
Çok uzun spiral matkap ucu:	$\leq \varnothing$ 20 mm
Rendeleme:	$\leq \varnothing$ 20 mm
Delik başı açma:	$\leq \varnothing$ 50 mm
Dış açma:	\leq M20

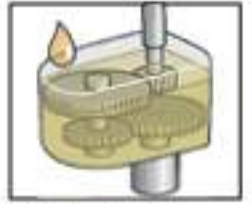

2-kademeli yağ banyosu şanzıman

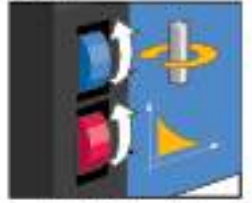

Ayarlanabilir tork düzenlemeli tam dalgalı elektronik kumanda



Matkap ucu \varnothing 50 mm

SİPARİŞ NO

FİYATI

MAB 525 110/125 Volt

Fiyat Sorunuz

SEVKİYAT KAPSAMI

1 Manyetik matkap	1 Çıkarma pimi ZAK 075 + 090
1 Çabuk değiştirilebilir delme sistemi KEYLESS, 19 mm Weldon (14)	1 Emniyet zinciri
1 Dış açma adaptörü ZGA 010 + ZGA 012 + ZGA 016	1 Uzaklaşıcı: MK 3
1 Sert yüzü çanta	1 Konik diken MK 3/B16
	1 Matkap ucu kovani 1 - 13 mm
	1 Kullanma kılavuzu



MAB 825

Çelik konstrüksiyon, testli inçaat ve makine inçaat çalışmalarında tam verim ve esneklik sağlar.

2.450€

MAB 825'in avantajları

- > Büyük yapıların bir klasî - MK 3 ile.
- > 30 mm, 55 mm, 75 mm ve 110 mm'lik matkap uçları için.
- > Spiral matkap uçları, rende uçları, delik başı açıcıları ve diş açıcı sistemler için uygundur.

MAB 845 AYARLANABİLİR TABANLI

2.650€



TEKNİK VERİLER

Motor gücü:	1800 Watt
Voltaç:	230 V AC, 50-60 Hz
İniş kalkış yüksekliği :	255 mm
Swivel Base, Ayarlama sistemi:	-
Manyeto ebatları :	110 x 220 x 54 mm
Ağırlık:	25 kg
Doğrudan ekleme:	-
Sanayi tipi ekleme:	MK 3, 32 mm Weldon (1/4)
Çabuk değiştirilebilir delme sistemi:	KEYLESS, 19 mm Weldon (1/4)
Konik mil :	MK 3
Şanzıman kademesi 1:	40 – 110 dak. ⁻¹
Şanzıman kademesi 2:	65 – 175 dak. ⁻¹
Şanzıman kademesi 3:	140 – 360 dak. ⁻¹
Şanzıman kademesi 4:	220 – 600 dak. ⁻¹
Kesintisiz dahili yağlama:	✓

SİPARİŞ NO	FİYATI
MAB 825 110/125 Volt	Fiyat Sorunuz

Kaymayı önleyici debriyaj:	✓
Tork Kontrolü:	✓
Tam dalğ. elekt. kumanda:	✓
Manyeto indikatörü:	✓
Isıl koruma:	✓
Sağ / sol dönüş yönü:	✓
Kömür fırçası aşınma kontrolü:	✓
Kısa matkap ucu 30 mm:	12 – 100 mm
Uzun matkap ucu 55 mm:	01 2 – 1 00 mm
Uzun matkap ucu 75 mm:	18 – 60 mm
Çok uzun matkap ucu 110 mm:	20 – 60 mm
Çok uzun spiral matkap ucu:	≤ ø 31,75 mm
Rendeleme:	≤ ø 31,75 mm
Delik başı açma:	≤ ø 50 mm
Diş açma:	≤ M30

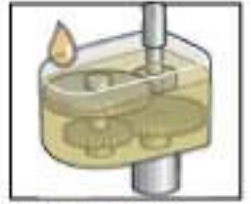

4-kademeli yağ banyolu şanzıman

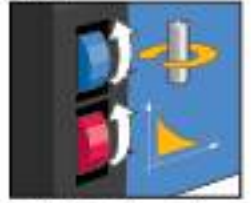

Ayarlanabilir tork düzenlemeli tam dalğak elektronik kumanda

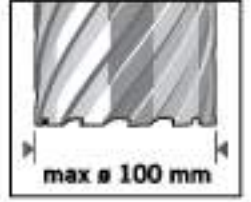

Matkap ucu ø 100 mm

SEVKİYAT KAPSAMI

1 Manyetik matkap	1 Çıkarma pimi ZAK 100 + 120
1 Çabuk değiştirilebilir delme sistemi KEYLESS, 19 mm Weldon (1/4)	1 Tekerlekli taşıma çantası
1 Sanayi tipi ekleme MK 3 / 32 mm Weldon (1 1/4")	1 Emniyet zinciri
1 Çıkarma pimi ZAK 075 + 090	1 Açılı tornavida SW 6
	1 Uzaklaştırıcı MK 3
	1 Kullanma kılavuzu



MAB 1300'ün avantajları

- > ø 130 mm'ye varan delik açma, 110 mm'ye dek delme derinliği
- > MK 4 motor, 2300 Watt motor gücü, ProfiPLUS sınıfının vasıflarına haz
- > Delme esnasında servo destek veren Power-Assist.

TEKNİK VERİLER

	Motor gücü:	2300 Watt
	Voltaaj:	230 V AC, 50-60 Hz
	Karşı desteksiz kaldırma yüksekliği:	310 mm
	Karşı destekli kaldırma yüksekliği:	85 mm
	Swivel Base, Ayarlama sistemi:	-
	Manyeto ebatları :	120 x 360 x 65 mm
	Ağırlık:	51 kg
	Doğrudan ekleme:	32 mm Weldon (1 1/4")
	Çabuk değiştirilebilir delme sistemi:	-
	Konik mil :	MK 4
	Şanzıman kademesi 1:	30 – 80 dak. ⁻¹
	Şanzıman kademesi 2:	50 – 120 dak. ⁻¹
	Şanzıman kademesi 3:	130 – 350 dak. ⁻¹
	Şanzıman kademesi 4:	210 – 550 dak.-1
	Kesintisiz dahili yağlama:	✓

	Kaymayı önleyici debriyaj:	✓
	Tork Kontrolü:	✓
	Tam dalğ. elektr. kumanda:	✓
	Manyeto indikatör:	✓
	Isıl koruma:	✓
	Sağ / sol dönüş yönü:	✓
	✓	
	Kısa matkap ucu 30 mm:	12 – 130 mm
	Uzun matkap ucu 55 mm:	12 – 100 mm
	N. uzun matkap ucu 75 mm:	18 – 120 mm
	Ç. uzun matkap ucu 110 mm:	20 – 120 mm
	Çok uzun spiral matkap ucu:	≤ ø 45 mm
	Rendeleme:	≤ ø 50 mm
	Delik başı açma:	≤ ø 80 mm
	Diş açma:	≤ M42

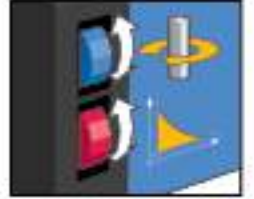

Ayarlanabilir tork düzenlemeli tam dalğak elektronik kumanda



Servo destekli delme



M 42'ye kadar diş açma

SİPARİŞ NO	FIYATI
MAB 1300 110/125 Volt	Fiyat Sorunuz

SEVKİYAT KAPSAMI

1 Manyetik matkap	1 Çıkarma pimi ZAK 100 + 120
1 Tekerlekli taşıma çantası	1 Kısıtlayıcı halka ZAP 200, (32 mm)
1 Emniyet zinciri	Weldon 19 mm Weldon
1 Açılı tornavida SW 4, 6, 8	1 Kullanma kılavuzu
1 Uzaklaştırıcı MK 4	
1 Çıkarma pimi ZAK 075 + 090	



ProfisPEZIAL

Özel manyetik matkaplar, özel sorunları çözerler: En dar alanlarda delme, basınçlı hava ile delme, raylı sistem profillerini elektrikli ya da benzinli motorlarla delme. Sıra dışı beklentileriniz mi var? BDS, seri dışında özel çözümler de sunmaktadır.

MAB 155

En dar alanlarda delme yapmaya uygun, açılı tanzımanlı yatay-manyetli-matkaplar

1290€

MAB 155'in avantajları

- > Sadece 11 Kg – son derece hafif ve kullanışlı.
- > Bastırma kolu, sağ makine tarafından sol makine tarafına değiştirilebilir.
- > ø 35 mm'ye varan delik açma.



TEKNİK VERİLER

	Motor gücü:	1050 Watt
	Voltaj:	230 V AC, 50-60 Hz
	İniş kalınlık yüksekliği:	39 mm
	Swivel Base, Ayarlama sistemi:	-
	Manyeto ebatları:	80 x 160 x 36,5 mm
	Ağırlık:	11 kg
	Doğrudan ekleme:	19 mm Weldon (**)
	Sanayi tipi ekleme:	-
	Çabuk değiştirilebilir delme sistemi:	-
	Konik mil:	-
	Şanzıman kademesi 1:	460 dak.*
	Şanzıman kademesi 2:	-
	Şanzıman kademesi 3:	-
	Şanzıman kademesi 4:	-
	Kesintisiz dahili yağlama:	✓

	Kaymayı önleyici debriyaj:	-
	Tork Kontrolü:	-
	Tam dalgali elektr. kumanda:	-
	Manyeto indikatörü:	-
	Islak koruma:	-
	Sağ / sol dönüş yönü:	-
	Kömür fırçası aşınma kontrolü:	-
	Kısa matkap ucu 30 mm:	12 – 35 mm
	Uzun matkap ucu 55 mm:	-
	Çok uzun matkap ucu 110 mm:	-
	Çok uzun spiral matkap ucu:	-
	Rendeleme:	-
	Delik başı açma:	-



Çihaz yüksekliği çok az

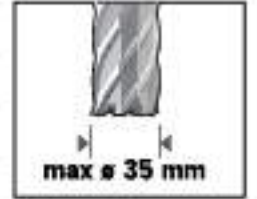

Matkap ucu ø 35 mm



İstisna başlı Ratchet ile

SİPARİŞ NO	FİYATI
MAB 155 110/125 Volt	Fiyat Sorunuz
Çir cırlı MAB 155, 230 Volt	Fiyat Sorunuz
Çir cırlı MAB 155 110 / 125 Volt	Fiyat Sorunuz

SEVKİYAT KAPSAMI	
1 Manyetik matkap	1 Schneidöl Pompa şişesi ZKP 100
1 Çıkarma pimi ZAK 075	1 Açılı tornavida SW 4
1 Sert yüzü çanta	1 Kullanma kılavuzu
1 Emniyet zinciri	

AutoMAB 350

Otomatik Delme Beslemeli
Manyetik Matkaplar

1425€



AutoMAB 350'nin avantajları

- > Otomatik delme beslemeli, sona dayandığında durur ve el yardımıyla geri çekilir
- > Paralel çalışmalar için daha fazla yer bıraktığından, verimlilik artar
- > Ele kolay gelir, düşük fiyatlıdır ve bir yere bağlı kalmaksızın çalışır

TEKNİK VERİLER

	Motor gücü:	1050 Watt
	Voltaj:	230 V AC, 50-60 Hz
	İniş kalkış yüksekliği:	150 mm
	Swivel Base, Ayarlama sistemi:	-
	Manyeto ebatları:	168 x 84 x 41,5 mm
	Ağırlık:	15 kg
	Doğrudan ekleme:	✓
	Sanayi tipi ekleme:	-
	Çabuk değiştirilebilir delme sistemi:	-
	Konik mil :	-
	Şanzıman kademesi 1:	460 dak. ⁴
	Şanzıman kademesi 2:	-
	Şanzıman kademesi 3:	-
	Şanzıman kademesi 4:	-
	Kesintisiz dahili yağlama:	✓

	Kaymayı önleyici debriyaj:	-
	Tork Kontrolü:	-
	Tam dalgalı elektr. kumanda:	-
	Manyeto indikatörü:	-
	Isıl koruma:	-
	Sağ / sol dönüş yönü:	-
	Kömür fırçası açınma kontrolü:	-
	Kısa matkap ucu 30 mm:	12 - 35 mm
	Uzun matkap ucu 55 mm:	-
	Çok uzun matkap ucu 110 mm:	-
	Çok uzun spiral matkap ucu:	-
	Rendeleme:	-
	Delik başı açma:	-
	Diş açma:	-



Öne doğru hareket otomatik olarak



Geri çekme, elle yapılır



Matkap ucu ø 35 mm

SİPARİŞ NO

FİYATI

MAB 350 110/125 Volt

Fiyat Sorunuz

SEVKİYAT KAPSAMI

1 Manyetik matkap

1 Açılı tornavida SW 4

1 Taşıma çantası

1 Kullanma kılavuzu

1 Emniyet zinciri

AutoMAB 450

Otomatik Delme Beslemeli
Manyetik Matkaplar

1650€



AutoMAB 450'nin avantajları

- > Otomatik delme beslemeli, sona dayandığında durur ve el yardımıyla geri çekilir
- > Paralel çalışmalar için daha fazla yer bıraktığından, verimlilik artar
- > Ele kolay gelir, düşük fiyatlıdır ve bir yere bağlı kalmaksızın çalışır

TEKNİK VERİLER

	Motor gücü:	1150 Watt
	Voltaj:	230 V AC, 50-60 Hz
	İniş kalkış yüksekliği:	160 mm
	Swivel Base, Ayarlama sistemi:	-
	Manyeto ebatları:	168 x 84 x 41,5 mm
	Ağırlık:	16 kg
	Doğrudan ekleme:	✓
	Sanayi tipi ekleme:	MK2
	Çabuk değiştirilebilir delme sistemi:	-
	Konik mil :	-
	Şanzıman kademesi 1:	250 dak. [°]
	Şanzıman kademesi 2:	450 dak. [°]
	Şanzıman kademesi 3:	-
	Şanzıman kademesi 4:	-
	Kesintisiz dahili yağlama:	✓

	Kaymayı önleyici debriyaj:	-
	Tork Kontrolü:	-
	Tam dalgalı elektr. kumanda:	-
	Manyeto indikatör:	-
	İzol koruma:	-
	Sağ / sol dönüş yönü:	-
	Kömür fırçası aşınma kontrolü:	-
	Kısa matkap ucu 30 mm:	12 - 45 mm
	Uzun matkap ucu 55 mm:	-
	Çok uzun matkap ucu 110 mm:	-
	Çok uzun spiral matkap ucu:	18mm
	Rendeleme:	-
	Delik başı açma:	-
	Diş açma:	-



Öne doğru hareket otomatik olarak durdurur



Derinlik ayarlaması, aile yapısı

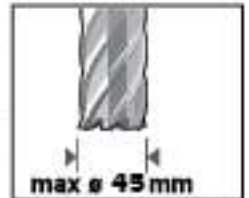

Matkap ucu ø 45 mm

SİPARİŞ NO	FİYATI
MAB 350 110/125 Volt	Fiyat Sorunuz

SEVKİYAT KAPSAMI

1 Manyetik matkap	1 Açılı tornavida SW 4
1 Taşıma çantası	1 Kullanma kılavuzu
1 Emniyet zinciri	

AkkuMAB 3000

2.750€

AkkuMAB 3000'in avantajları

- > Manyetonun, kesintisiz akımla beslenme garantisi
- > Çok güçlü, 6,0 Ah gücünde sanayi aküsü.
- > ø 40 mm'e varan delik açma, çelik için / ø 20 mm / 10 mm



TEKNİK VERİLER

	Voltaj:	Li-Ionen Akku 36 V – 6,0 Ah
	İniş kalkış yüksekliği:	150 mm
	Swivel Base, Ayarlama sistemi:	-
	Manyeto ebatları:	168 x 84 x 41,5 mm
	Ağırlık:	16 kg
	Doğrudan ekleme:	19 mm Weldon ¼"
	Sanayi tipi ekleme:	-
	Çabuk değiştirilebilir delme sistemi:	-
	Konik mil:	-
	Şanzıman kademesi 1:	400 dak. ⁴
	Şanzıman kademesi 2:	-
	Şanzıman kademesi 3:	-
	Şanzıman kademesi 4:	-
	Kesintisiz dahili yağlama:	✓
	Kesintisiz dahili yağlama:	✓

	Kaymayı önleyici debriyaj:	-
	Tork Kontrolü:	-
	Tam dalgalı elektr. kumanda:	-
	Manyeto indikatörü:	-
	Islak koruma:	-
	Sağ / sol dönüş yönü:	-
	Kömür fırçası aşınma kontrolü:	-
	Kısa matkap ucu 30 mm:	12 – 30 mm
	Uzun matkap ucu 55 mm:	1 2 – 3 0 mm
	Çok uzun matkap ucu 110 mm:	-
	Çok uzun spiral matkap ucu:	≤ ø 13 mm
	Rendeleme:	-
	Delik başı açma:	-

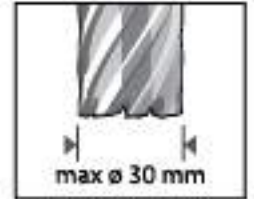

Matkap ucu ø 35 mm



Komple sistem bir çantaya içindedir.



Lityum-iyon sanayi aküsü, 6 Ah

SEVKİYAT KAPSAMI

(aküsü ve şarj cihazı dahil)

1 Çıkarma pimi ZAK 075 + 100

1 Sert yüzü çanta

1 Emniyet gerdirme kayışı

1 Akülü manyetik matkap

1 Açılı tornavida SW 4

1 Yatay tabma kollu Tornavida

SW 6

1 Kullanma kılavuzu

AirMAB 5000

Basınçlı Hava Gücü ve Sürekli
Manyetoya Sahip Manyetik Matkap.

4.300€

AirMAB 5000'in avantajları

- > Yüksek verimli lamelli motor.
- > Motor, EX sınıfı için kullanım ruhsatına sahiptir T4 IIC D110° C **Ex**
- > Çok verimli, sürekli manyeto içermektedir



TEKNİK VERİLER

	Motor gücü:	830 Watt
	Öngörülen tork:	27 Nm
	Hava tüketimi:	1000 l/dakika
	İniş kalkış yüksekliği:	160 mm
	Swivel Base, Ayarlama sistemi:	-
	Manyeto ebatları:	90 x 190 x 60 mm
	Ağırlık:	17,5 kg
	Doğrudan ekleme:	-
	Sanayi tipi ekleme:	-
	Çabuk değiştirilebilir delme sistemi:	KEYLESS, 19 mm Weldon (3/4")
	Konik mil:	MK 2
	Şanzıman kademesi 1:	min 290 min-1, max 575 min-1
	Şanzıman kademesi 2:	-
	Şanzıman kademesi 3:	-
	Şanzıman kademesi 4:	-

	Kesintisiz dahili yağlama:	✓
	Kaymayı önleyici debriyaj:	-
	Tork Kontrolü:	-
	Tam dalgalı elektr. kumanda:	-
	Manyeto indikatörü:	-
	Isıl koruma:	-
	Sağ / sol dönüş yönü:	-
	Kömür fırçası açma kontrolü:	-
	Kısa matkap ucu 30 mm:	12 - 35 mm
	Uzun matkap ucu 55 mm:	12 - 35 mm
	Çok uzun matkap ucu 110 mm:	-
	Çok uzun spiral matkap ucu:	≤ ø 23 mm
	Rendeleme:	-
	Delik başı açma:	-
	Diş Açma:	-

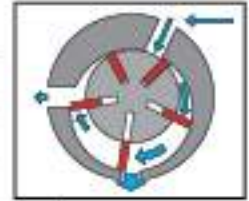

Lamelli motor



Çoğu sürekli manyetelerin hareketi geçirmesini ve kesilmesini sağlayan anahtar kolu

SEVKİYAT KAPSAMI

1 Çabuk değiştirilebilir delme sistemi KEYLESS, 19 mm Weldon (3/4")	1 Sert yüzü çanta
1 Çıkarma pimi ZAK 075 + 100	1 Emniyet zinciri
1 Manyetik matkap	1 Uzaklaşırıcı MK 2
	1 Kullanma kılavuzu

MAB 1300V

Otomatik Delme Beslemeli

Manyetik Matkap ve Kılavuz Açma Makinesi

Flyat Sorunuz



MAB 1300V'nin avantajları

- > Otomatik delme beslemeli, sona dayandığında durur ve el yardımıyla geri çekilir
- > Paralel çalışmalar için daha fazla yer bıraktığından, verimlilik artar
- > Ele kolay gelir, ve bir yere bağlı kalmaksızın çalışır

TEKNİK VERİLER

	Motor gücü:	2300 Watt
	Voltaaj:	230 V AC, 50-60 Hz
	Karşı desteksiz kaldırma yüksekliği:	310 mm
	Karşı destekli kaldırma yüksekliği:	85 mm
	Swivel Base, Ayarlama sistemi:	-
	Manyeto ebatları :	120 x 360 x 65 mm
	Ağırlık:	51 kg
	Doğrudan ekleme:	32 mm Weldon (1 1/4")
	Çabuk değiştirilebilir delme sistemi:	-
	Konik mil :	MK 4
	Şanzıman kademesi 1:	30 – 80 dak. ⁴
	Şanzıman kademesi 2:	50 – 120 dak. ⁴
	Şanzıman kademesi 3:	130 – 350 dak. ⁴
	Şanzıman kademesi 4:	210 – 550 dak.-1
	Kezintisiz dahili yağlama:	✓

	Kaymayı önleyici debriyaj:	✓
	Tork Kontrolü:	✓
	Tam dalg. elektr. kumanda:	✓
	Manyeto indikatörü:	✓
	Isl koruma:	✓
	Sağ / sol dönüş yönü:	✓
	Kömür fırçası aşınma kontrolü:	✓
	Kısa matkap ucu 30 mm:	12 – 130 mm
	Uzun matkap ucu 55 mm:	12 – 100 mm
	N. uzun matkap ucu 75 mm:	18 – 120 mm
	Ç. uzun matkap ucu 110 mm:	20 – 120 mm
	Çok uzun spiral matkap ucu:	≤ ø 45 mm
	Rendeleme:	≤ ø 50 mm
	Delik başı açma:	≤ ø 80 mm
	Diş açma:	≤ M42



Ayarlanabilir tork düzenlemeli tam dalgalı elektronik kumanda



Otomatik Delme



M 42'ye kadar diş açma

SİPARİŞ NO	FİYATI
MAB 1300V 110/125 Volt	Fiyat Sorunuz

SEVKİYAT KAPSAMI

1 Manyetik matkap	1 Çıkarma pimi ZAK 100 + 120
1 Tekerlekli taşıma çantası	1 Kısıtlayıcı halka ZAP 200, (32 mm)
1 Emniyet zinciri	Weldon 19 mm Weldon
1 Açılı tornavida SW 4, 6, 8	1 Kullanma kılavuzu
1 Uzaklaştırıcı MK 4	
1 Çıkarma pimi ZAK 075 + 090	

MAB 825 KTS

Hareketli Tablalı Manyetik Matkap

4.750€

MAB 825 KTS'nin avantajları

> X ve Y Ekseninde hareket edebilen tablalı manyetik matkap.



TEKNİK VERİLER

	Motor gücü:	1800 Watt
	Voltaaj:	230 V AC, 50-60 Hz
	İniş kalkış yüksekliği :	255 mm
	Swivel Base, Ayarlama sistemi:	-
	Manyeto ebatları :	110 x 220 x 54 mm
	Ağırlık:	25 kg
	Doğrudan ekleme:	-
	Sanayi tipi ekleme:	MK 3, 32 mm Weldon (3/4)
	Çabuk değiştirilebilir delme sistemi:	KEYLESS, 19 mm Weldon (3/4)
	Konik mil :	MK 3
	Şanzıman kademesi 1:	40 – 110 dak. ⁻¹
	Şanzıman kademesi 2:	65 – 175 dak. ⁻¹
	Şanzıman kademesi 3:	140 – 360 dak. ⁻¹
	Şanzıman kademesi 4:	220 – 600 dak. ⁻¹
	Kesintisiz dahili yağlama:	✓

	Kaymayı önleyici debriyaj:	✓
	Tork Kontrolü:	✓
	Tam dalg. elekt. kumanda:	✓
	Manyeto indikatörü:	✓
	İzli koruma:	✓
	Sağ / sol dönüş yönü:	✓
	Kömür fırçası aşınma kontrolü:	✓
	Kısa matkap ucu 30 mm:	12 – 100 mm
	Uzun matkap ucu 55 mm:	01 2 – 1 00 mm
	Uzun matkap ucu 75 mm:	18 – 60 mm
	Çok uzun matkap ucu 110 mm:	20 – 60 mm
	Çok uzun spiral matkap ucu:	≤ ø 31,75 mm
	Rendeleme:	≤ ø 31,75 mm
	Delik başı açma:	≤ ø 50 mm
	Diş açma:	≤ M30

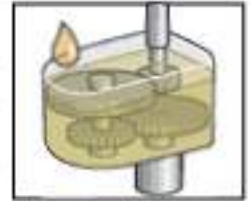

4-kademeli yağ banyosu çarzman

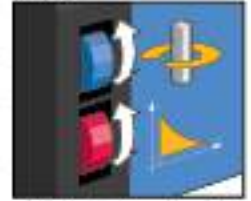

Ayarlanabilir tork düzenlemeli tam dalgak elektronik kumanda

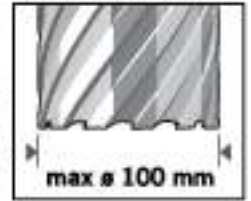

Matkap ucu ø 100 mm

SEVKİYAT KAPSAMI

1 Çabuk değiştirilebilir delme sistemi KEYLESS, 19 mm Weldon (3/4")	1 Sert yüzü çanta
1 Çıkarma pimi ZAK 075 + 100	1 Emniyet zinciri
Manyetik matkap	1 Uzaklaşırıcı MK 2
	1 Kullanma kılavuzu

RailMAB 925

Çıngal tekniği ve ray ölçümlerinde her türlü ray delme için geliştirildi.

2.950€

RailMAB 925'in avantajları

- > Sadece 1,7 Kg ağırlığıyla ele çok yatkın ve kompakt.
- > 1600 Watt'lık güçlü motor
- > Az aşınan yağ banyolu şanzıman
- > İçer gizlenmiş kablolar.



TEKNİK VERİLER

Motor gücü:	1600 Watt
Voltaj:	230 V AC, 50-60 Hz
İniş kalkış yüksekliği:	160 mm
Ağırlık:	17 kg
Çabuk değiştirilebilir delme sistemi: KEYLESS, 19 mm Weldon (¾")	
Konik mil:	MK 3
Şanzıman kademesi 1:	70 – 280 dak. ⁴
Şanzıman kademesi 2:	180 – 580 dak. ⁴
Kesintisiz dahili yağlama:	✓
Matkap ucu HKK-R:	ø 17 – 36 mm
Soğutma:	Delme emilsiyonu ile.

RAY ADAPTÖRÜ

ADAPTÖR İÇİN	SİPARİŞ NO	FİYAT
UIC 54	ZAS 054U	195€
UIC 60	ZAS 060U	195€
S 49	ZAS 0 4 9 S	195€
S 54	ZAS 0 5 4 S	195€
UIC 50	ZAS 050U	195€

İstek üzerine özel modeller üretilir.



Hot verme sistemi

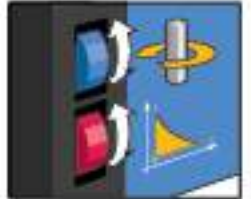

Ayarlanabilir tork düzenlemeli dalgali elektronik kumanda



Ray Adaptörü

SİPARİŞ NO	FİYATI
RailMAB 925 110/125 Volt	Fiyat Sorunuz.

SEVKİYAT KAPSAMI	
1 Raylar için matkap	1 Çabuk değiştirilebilir delme sistemi
1 Yüksek basınç kabı, 5 Litrelik	KEYLESS, 19 mm Weldon (¾")
1 İstenen şekilde ray adaptörü (özel üretimi yoktur).	1 Uzaklaşırıcı MK 3
	1 Taşıma çantası
	1 Kullanma kılavuzu

RailMAB 960

Benzin motorlu ray delme matkapı

Flyat Sorunuz

RailMAB 960'in avantajları

- > Hattı boyunca güç kaynağından bağımsız
- > 1,5 KW motor gücünde, güvenilir Honda motoru.
- > Çabuk gerdirme sistemine sahip.



TEKNİK VERİLER

- Motor: Honda GXH 50
- Silindir hacmi: 49,4 ccm
- Gücü: 1,5 KW
- Tork: 3.04 Nm
- İniş kalınsı yüksekliği: 40 mm
- Ağırlık: 21,5 kg
- Doğrudan ekleme: 19 mm Weldon (3/4")
- Şanzıman kademesi 1: min. 150 dak.-1, maks. 225 dak.*
- Kesintisiz dahili yağlama: ✓
- matkap ucu HKK-R: ø 17 – 36 mm
- Soğutma: Delme emilasyonu ile.

RAY ADAPTÖRÜ

ADAPTÖR İÇİN	SİPARİŞ NO	FİYAT
UIC 50	ZAS 250U	195€
UIC 54	ZAS 254U	195€
UIC 60	ZAS 260U	195€
S 49	ZAS 249S	195€
S 54	ZAS 254S	195€

İstek üzerine özel modeller üretilir.



Benzin motor 49,4 ccm, 1,5 kw



Matkap ucu ø 35 mm



Hali germe sistemi

SEVKİYAT KAPSAMI

- 1 Raylar için matkap
- 1 Yüksek basınç kabı, 5 Litrelik
- 1 İşlenen şekilde ray adaptörü (özel üretimi yoktur).
- 1 Açılı tornavida SW
- 1 Kullanma kılavuzu

BDS Matkap Uçları

Tüm seri imalat ürünleri, delme derinlikleri ve matkap ucu çapları bir arada:

BDS matkap – profesyonel işler için profesyonel kalite

BDS matkapları, modern, CNC kumandalı makinelerde üretilmektedirler. Bu da, yüzey düzgünlüğünün hep aynı olması sonucu verir ki bu sayede kalite ve delme gücü bakımından BDS delme aletlerinin tümü yüksek verim ve kaliteye sahiptirler.

Ağırlıklı olarak nerelerde kullanılabilirler?

BDS delme aletleri, tüm BDS ve yabancı manyetik matkap motorlarında kullanılabilirler. Ekonomik açıdan anlam ifade eden kullanım alanı olarak tüm metal işleme sanayi dalları sayılabilir. Bu dallardan bazıları aşağıdadır:

- Çelik İnşaat
- Dış alan kablo İnşaatı
- Yüksek bina İnşaatı
- Su deposu İnşaatı
- Tesis İnşaatı
- Torna tesviye makineler İnşaatı
- Boru dđşeme İnşaatı
- Makine Üretim
- Ray Üretimi
- Maden ocakları
- Araba Üretimi
- Gemi İnşaatı
- Uçak İnşaatı
- Atölye
- Üretim
- Montaj
- Tamirat
- Bakım
- Servis
- Onarım

Ağırlıklı olarak nerelerde kullanılabilirler?

BDS delme aletleri, 30, 35, 55, 75 ve 110 mm olmak üzere beş delme derinliği sağlar ve 94 çeşitli çapta delik açabilirler. (12 mm'den – 150 mm'ye kadar).

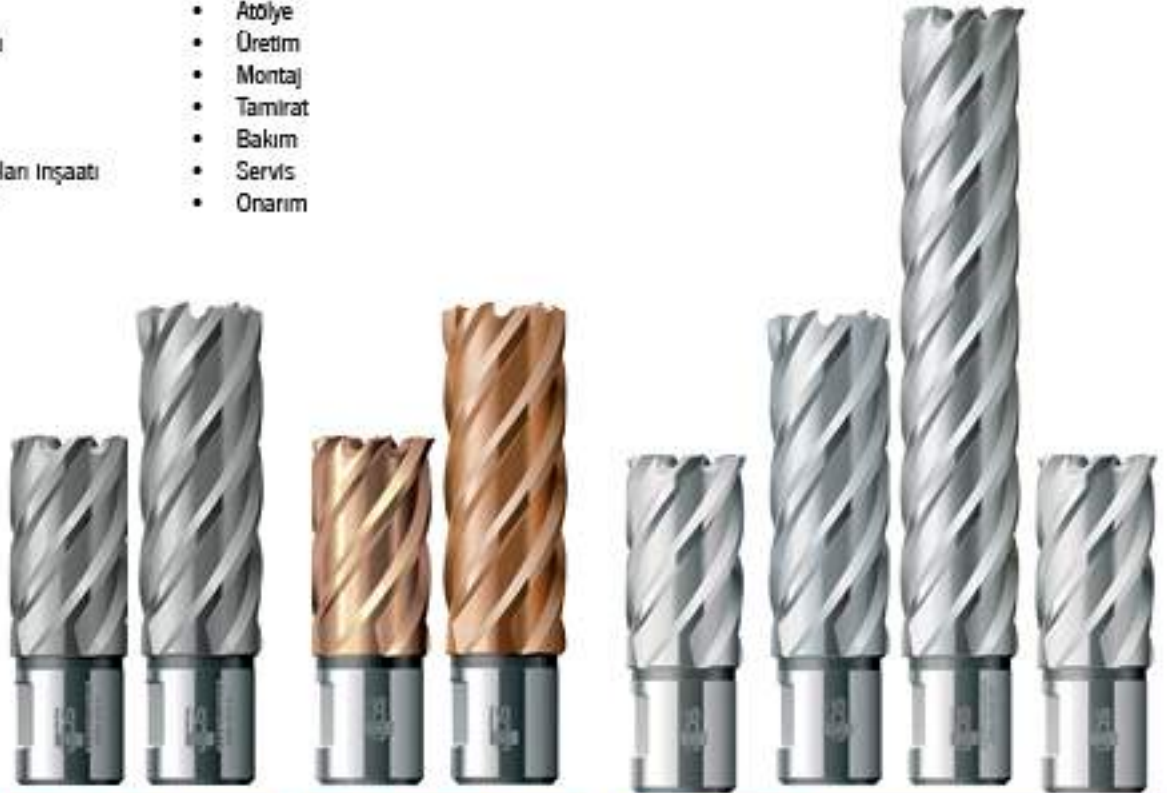

HSS-Co 8 Sertisi

KBK-CO KBL-CO

30 mm 55 mm

HSS-VarloPLUS Sertisi

KBK-VP KBL-VP

30 mm 55 mm

HSS-VarloPLUS Sertisi

KBK KBL KEL KBK-Z

30 mm 55 mm 110 mm 30 mm

Delme derinliği:

Matkap ucu çapı

12 – 60 mm 12 – 60 mm

12 – 60 mm 12 – 60 mm

12 – 130 mm 12 – 100 mm 20 – 50 mm 1/2" – 2 1/16"

ALET MONTE YETERLİLİĞİ

19 mm Weldon Şaft

32 mm Weldon Şaft

Quick-In Şaft

Alet monte yeterliliği

BDS delme aletleri, çok çeşitli alet monte imkanı sunmaktadır. Hem KEYLESS çabuk değiştirilebilir delme sistemlerine, hem yedek parça programındaki otomatik ya da iç yağlamalı MK 2, MK 3 ve MK 4 sistemlerine uyum sağlar.

- 3 Weldon şaft montajı
19 mm (3/4")
32 mm (1 1/4")
- 3 Quick-In montajı

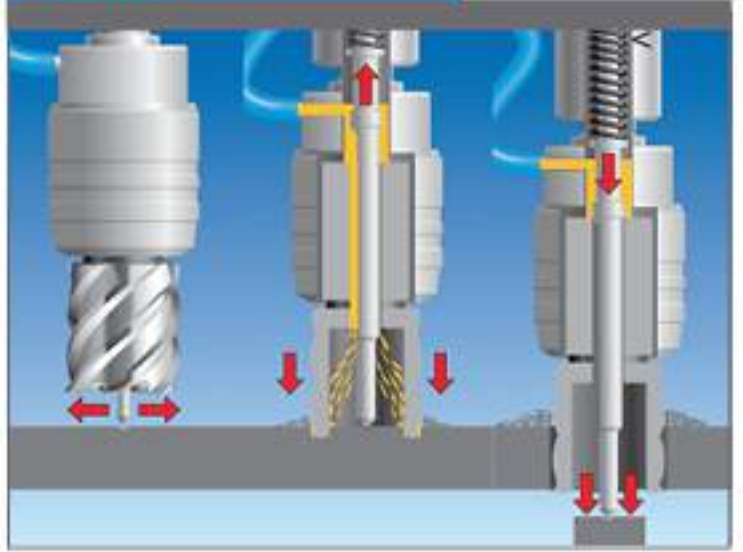
ÇIKARMA PİMİ

Çıkarma piminin çalışma sistemi

- 3 Merkezleme: Çıkarma pimi, tam da Körner'in üzerine yönlendirilir. Manyeto çalıştırılır. Makine ve alet delme pozisyonundadır.
- 3 Dozajın ayarı: Otomatik dahilli yağlama yardımıyla, çıkarma pimi üzerinden matkap ucunun ucuna Schneidöl sürülür. Dozajını çok iyi ayarlayın.
- 3 Çıkarma işlemi: Bir yay vasıtasıyla gerdirilmiş olan çıkarma pimi, delme işleminin sonuna doğru matkap ucunu açılan delikten dışarı iter.

Sert metal Serisi				Sert metal PLUS Serisi		Sert metal -RAIL Serisi		Quick-In Serisi	
HKK	HKL	HKY-L	HKE-L	HKK-P		HKK-R		KBK-CO 3 F	HKK-F
30 mm	55 mm	75 mm	110 mm	30 mm		30 mm		35 mm	35 mm
14 - 150 mm	14 - 100 mm	18 - 120 mm	20 - 120 mm	14 - 60 mm		17 - 36 mm		12 - 60 mm	12 - 60 mm



HSS-Standart Matkap Uçları Serisi

Profesyonel kullanımlar için matkap uçları çeşitleri. Tam bilinen Matkap uçlarıdır, yüksek verimli çelikten yapılmışlardır. CNC kumandalı bilme makinelerinde üretilmişlerdir, çıkan çapakları iyi bertaraf ederler, çok az bir kuvvet uygulayarak delmeye olanak sağlarlar. BDS, yatay vaziyette çalışmalarda BDS 5200 yüksek verim yağ çreyini önermektedir.

HSS-Standart Uçlar

Tam bileylenmiş, yüksek verimli çelikten matkap uçları.

HSS-Standart Kısa matkap ucu

> 30 mm delme derinliği
> 19 mm Weldon Şaft (3/4")



HSS-VarioPLUS SERİSİ

Ø mm	SİPARİŞ NO	€	Ø mm	SİPARİŞ NO	€
12	KBK 012	14,40	36	KBK 036	41,30
13	KBK 013	15,10	37	KBK 037	42,00
14	KBK 014	13,70	38	KBK 038	42,50
15	KBK 015	16,10	39	KBK 039	43,70
16	KBK 016	16,30	40	KBK 040	45,10
17	KBK 017	16,80	41	KBK 041	50,40
17,5	KBK 175	17,30	42	KBK 042	53,00
18	KBK 018	16,10	43	KBK 043	55,00
19	KBK 019	17,80	44	KBK 044	58,30
19,5	KBK 195	19,20	45	KBK 045	59,80
20	KBK 020	18,70	46	KBK 046	61,40
21	KBK 021	19,90	47	KBK 047	63,40
22	KBK 022	19,70	48	KBK 048	64,60
23	KBK 023	21,60	49	KBK 049	66,50
24	KBK 024	22,30	50	KBK 050	68,90
25	KBK 025	23,00	51	KBK 051	73,40
26	KBK 026	22,50	52	KBK 052	77,00
27	KBK 027	24,50	53	KBK 053	86,90
28	KBK 028	25,40	54	KBK 054	88,30
29	KBK 029	26,20	55	KBK 055	91,70
30	KBK 030	26,90	56	KBK 056	95,50
31	KBK 031	27,60	57	KBK 057	97,20
32	KBK 032	28,30	58	KBK 058	100,00
33	KBK 033	30,00	59	KBK 059	102,20
34	KBK 034	35,30	60	KBK 060	104,40
35	KBK 035	38,90			

HSS-Standard Kısa matkap ucu

> 30 mm Delme derinliği
> 32 mm Weldon Şaft (1 1/4")



HSS-Co 8 SERİSİ

Ø mm	SİPARİŞ NO	€	Ø mm	SİPARİŞ NO	€
61	KBK 061	106,10	84	KBK 084	159,60
62	KBK 062	108,50	85	KBK 085	161,30
63	KBK 063	111,40	86	KBK 086	163,90
64	KBK 064	112,80	87	KBK 087	166,30
65	KBK 065	115,20	88	KBK 088	169,40
66	KBK 066	117,10	89	KBK 089	172,10
67	KBK 067	119,00	90	KBK 090	173,10
68	KBK 068	122,60	91	KBK 091	175,90
69	KBK 069	124,10	92	KBK 092	178,60
70	KBK 070	126,00	93	KBK 093	180,50
71	KBK 071	129,10	94	KBK 094	182,90
72	KBK 072	132,00	95	KBK 095	184,30
73	KBK 073	134,40	96	KBK 096	186,70
74	KBK 074	136,10	97	KBK 097	189,10
75	KBK 075	139,00	98	KBK 098	191,30
76	KBK 076	141,10	99	KBK 099	193,70
77	KBK 077	144,20	100	KBK 100	197,80
78	KBK 078	146,10	105	KBK 105	204,00
79	KBK 079	148,10	110	KBK 110	213,40
80	KBK 080	151,00	115	KBK 115	219,80
81	KBK 081	152,60	120	KBK 120	226,30
82	KBK 082	154,80	125	KBK 125	232,60
83	KBK 083	157,20	130	KBK 130	237,10

KBK ÇİN ÇIKARMA PİMİ Ø 12 - 60 mm

SİPARİŞ NO

ZAK 075

4,70

KBK-VP İÇİN ÇIKARMA PİMİ Ø 12 - 60 mm

SİPARİŞ NO

ZAK 090

5,40

HSS-Standart Uçlar

HSS-Standart Uzun matkap ucu

HSS-Standart Uzun matkap ucu

> 5 5 mm delme deliği
> 19 mm Weldon Şaft (3/4")



HSS-Standart Uzun matkap ucu

> 30 mm Delme derinliği
> 32 mm Weldon Şaft (1 1/4")



HSS-STANDARD SERİSİ

Ø mm	SİPARİŞ NO	€	Ø mm	SİPARİŞ NO	€
12	KBL 012	21,30	36	KBL 036	53,80
13	KBL 013	22,10	37	KBL 037	54,70
14	KBL 014	20,20	38	KBL 038	56,40
15	KBL 015	23,00	39	KBL 039	57,60
16	KBL 016	24,90	40	KBL 040	58,60
17	KBL 017	25,70	41	KBL 041	64,30
17,5	KBL 175	27,80	42	KBL 042	65,50
18	KBL 018	24,70	43	KBL 043	67,20
19	KBL 019	29,30	44	KBL 044	69,10
19,5	KBL 195	31,90	45	KBL 045	71,30
20	KBL 020	30,70	46	KBL 046	73,70
21	KBL 021	31,40	47	KBL 047	77,50
22	KBL 022	31,40	48	KBL 048	78,90
23	KBL 023	33,80	49	KBL 049	80,90
24	KBL 024	35,30	50	KBL 050	83,30
25	KBL 025	36,20	51	KBL 051	93,80
26	KBL 026	36,20	52	KBL 052	102,50
27	KBL 027	39,80	53	KBL 053	106,60
28	KBL 028	41,00	54	KBL 054	110,90
29	KBL 029	42,20	55	KBL 055	114,50
30	KBL 030	43,40	56	KBL 056	118,10
31	KBL 031	45,10	57	KBL 057	121,40
32	KBL 032	46,10	58	KBL 058	125,30
33	KBL 033	47,00	59	KBL 059	130,00
34	KBL 034	48,20	60	KBL 060	133,00
35	KBL 035	50,20			

HSS-STANDARD SERİSİ

Ø mm	SİPARİŞ NO	€	Ø mm	SİPARİŞ NO	€
61	KBL 061	137,50	81	KBL 081	199,00
62	KBL 062	141,40	82	KBL 082	201,60
63	KBL 063	144,00	83	KBL 083	204,00
64	KBL 064	147,80	84	KBL 084	207,40
65	KBL 065	150,70	85	KBL 085	209,50
66	KBL 066	155,00	86	KBL 086	211,40
67	KBL 067	159,10	87	KBL 087	211,90
68	KBL 068	163,00	88	KBL 088	212,90
69	KBL 069	166,80	89	KBL 089	213,40
70	KBL 070	169,40	90	KBL 090	217,20
71	KBL 071	171,80	91	KBL 091	218,90
72	KBL 072	174,00	92	KBL 092	220,80
73	KBL 073	177,80	93	KBL 093	223,20
74	KBL 074	181,20	94	KBL 094	224,20
75	KBL 075	185,30	95	KBL 095	225,80
76	KBL 076	187,20	96	KBL 096	229,00
77	KBL 077	189,80	97	KBL 097	232,10
78	KBL 078	191,50	98	KBL 098	234,00
79	KBL 079	193,40	99	KBL 099	235,40
80	KBL 080	196,10	100	KBL 100	236,40

KBL İÇİN ÇIKARMA PİMİ Ø 12 - 60 mm

SİPARİŞ NO	€
ZAK 100	7,90

KBL İÇİN ÇIKARMA PİMİ Ø 61 - 100 mm

SİPARİŞ NO	€
ZAK 120	8,80

HSS-Standart, Uçlar

Tam bileylemiş, yüksek verimli çelikten matkap uçları.

HSS-Standart Çok Uzun matkap ucu

> 110 mm delme deliği
> 19 mm Weldon Şaft (3/4")



HSS-Standart Kısa matkap ucu, Zoll

> 30 mm delem deliği
> 19 mm Weldon Şaft (3/4")



HSS-STANDARD SERİSİ

Ø mm	SİPARİŞ NO	€	Ø mm	SİPARİŞ NO	€
20	KEL 020	69.80	36	KEL 036	189.80
21	KEL 021	73.90	37	KEL 037	201.10
22	KEL 022	87.10	38	KEL 038	222.50
23	KEL 023	87.60	39	KEL 039	233.80
24	KEL 024	90.50	40	KEL 040	244.80
25	KEL 025	97.00	41	KEL 041	257.00
26	KEL 026	101.30	42	KEL 042	268.30
27	KEL 027	109.00	43	KEL 043	281.50
28	KEL 028	122.20	44	KEL 044	293.80
29	KEL 029	127.40	45	KEL 045	304.00
30	KEL 030	131.50	46	KEL 046	322.00
31	KEL 031	132.20	47	KEL 047	334.00
32	KEL 032	133.90	48	KEL 048	338.60
33	KEL 033	148.10	49	KEL 049	353.00
34	KEL 034	166.30	50	KEL 050	365.20
35	KEL 035	170.60			

HSS-STANDARD SERİSİ

Ø Zoll	BEST. NR.	€
1/2"	KBK-Z 1/2	23,30
9/16"	KBK-Z 9/16	25,00
5/8"	KBK-Z 5/8	25,70
11/16"	KBK-Z 11/16	25,00
3/4"	KBK-Z 3/4	29,80
13/16"	KBK-Z 13/16	31,40
7/8"	KBK-Z 7/8	33,80
15/16"	KBK-Z 15/16	35,00
1"	KBK-Z 1	36,50
1 1/16"	KBK-Z 1 1/16	39,60
1 1/8"	KBK-Z 1 1/8	41,80
1 3/16"	KBK-Z 1 3/16	45,80
1 1/4"	KBK-Z 1 1/4	47,00
1 5/16"	KBK-Z 1 5/16	57,10
1 3/8"	KBK-Z 1 3/8	62,90
1 7/16"	KBK-Z 1 7/16	67,90
1 1/2"	KBK-Z 1 1/2	70,30
1 9/16"	KBK-Z 1 9/16	73,40
1 5/8"	KBK-Z 1 5/8	80,40
1 11/16"	KBK-Z 1 11/16	83,00
1 3/4"	KBK-Z 1 3/4	91,00
1 13/16"	KBK-Z 1 13/16	95,80
1 7/8"	KBK-Z 1 7/8	97,20
1 15/16"	KBK-Z 1 15/16	103,40
2"	KBK-Z 2	110,20
2 1/16"	KBK-Z 2 1/16	128,90

KEL İÇİN ÇIKARMA PİMİ ø 20 – 50 mm

SİPARİŞ NO	MODEL	€
ZAK 100	İki Çeşit Modeli Vardır.	10

KBK-Z İÇİN ÇIKARMA PİMİ ø 1/2" – 2 1/16"

SİPARİŞ NO	€
ZAK 075	6

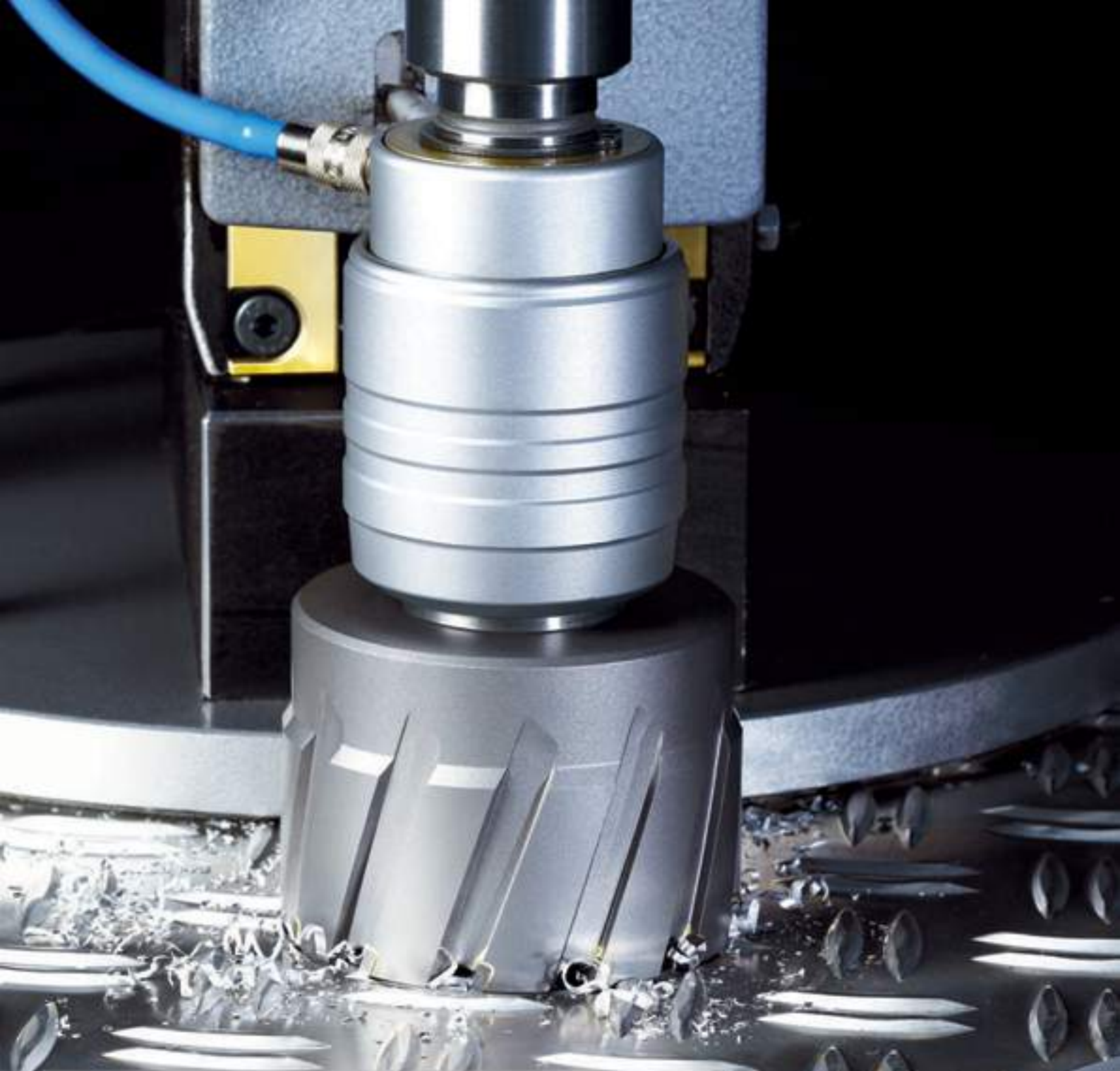

Sert Metal Matkap Uçları Serisi

Sert metalle donatılmış BDS matkap uçları. Delme derinlikleri: 30 mm, 35 mm, 55 mm, 75 mm, 110 mm. Matkap uçlarının çapları 14 mm'den 150 mm'ye kadar uzanmaktadır. BDS, paslanmaz çelikten ve NE-metallerden yapılmış maddelerin işlenmesinde BDS 6000 yüksek verimli soğutucu karışımını önermektedir.

Sert Metal (Elmas) Uçları

Sert metalle donatılmış matkap uçları.

Sert Metal kısa matkap ucu

> 30 mm Delme deliği
> 19 mm Weldon Şaft (3/4")



HSS-Standart Kısa matkap "ucu, Zoll

> 30 mm delem deliği
> 19 mm Weldon Şaft
(3/4")



SERT METAL SERİSİ

Ø mm	SİPARİŞ NO	€	Ø mm	SİPARİŞ NO	€
14	HKK 014	26,90	38	HKK 038	40,20
15	HKK 015	27,50	39	HKK 039	40,30
16	HKK 016	27,60	40	HKK 040	40,50
17	HKK 017	27,70	41	HKK 041	48,50
18	HKK 018	27,80	42	HKK 042	48,60
19	HKK 019	27,90	43	HKK 043	48,70
20	HKK 020	27,90	44	HKK 044	48,80
21	HKK 021	28,20	45	HKK 045	48,90
22	HKK 022	28,20	46	HKK 046	52,60
23	HKK 023	28,30	47	HKK 047	52,70
24	HKK 024	28,50	48	HKK 048	52,80
25	HKK 025	28,60	49	HKK 049	52,90
26	HKK 026	29,40	50	HKK 050	55,00
27	HKK 027	29,40	51	HKK 051	60,50
28	HKK 028	29,50	52	HKK 052	62,20
29	HKK 029	29,60	53	HKK 053	63,50
30	HKK 030	29,70	54	HKK 054	66,70
31	HKK 031	34,90	55	HKK 055	67,40
32	HKK 032	35,10	56	HKK 056	69,50
33	HKK 033	35,20	57	HKK 057	70,80
34	HKK 034	35,30	58	HKK 058	72,20
35	HKK 035	35,50	59	HKK 059	74,30
36	HKK 036	39,80	60	HKK 060	75,00
37	HKK 037	39,90			

SERT METAL SERİSİ

Ø Zoll	Ø	BEST. NR.	€		
61	HKK 061	77,60	86	HKK 086	146,50
62	HKK 062	79,90	87	HKK 087	148,70
63	HKK 063	83,50	88	HKK 088	155,60
64	HKK 064	86,20	89	HKK 089	156,80
65	HKK 065	89,00	90	HKK 090	165,00
66	HKK 066	96,50	91	HKK 091	174,80
67	HKK 067	98,70	92	HKK 092	175,40
68	HKK 068	100,60	93	HKK 093	176,90
69	HKK 069	102,20	94	HKK 094	178,30
70	HKK 070	105,30	95	HKK 095	185,00
71	HKK 071	106,50	96	HKK 096	189,90
72	HKK 072	107,80	97	HKK 097	193,40
73	HKK 073	109,90	98	HKK 098	196,60
74	HKK 074	111,50	99	HKK 099	198,90
75	HKK 075	112,40	100	HKK 100	210,00
76	HKK 076	114,80	105	HKK 105	225,00
77	HKK 077	116,90	110	HKK 110	238,00
78	HKK 078	119,80	115	HKK 115	245,00
79	HKK 079	120,50	120	HKK 120	275,00
80	HKK 080	125,00	125	HKK 125	289,00
81	HKK 081	128,20	130	HKK 130	325,00
82	HKK 082	132,50	135	HKK 135	358,00
83	HKK 083	135,40	140	HKK 140	385,00
84	HKK 084	139,60	145	HKK 145	420,00
85	HKK 085	145,00	150	HKK 150	455,00

KEL İÇİN ÇIKARMA PİMİ ø 20 – 30 mm

SİPARİŞ NO	MONEL	€
ZAK 075	İki Çeşit Modeli Vardır.	6

KBK-Z İÇİN ÇIKARMA PİMİ ø 1/2" – 2 1/16"

SİPARİŞ NO	€
ZAK 090	8

Sert Metal (Elmas) Uçları

Sert metalle donatılmış matkap uçları.

Sert Metal uzun matkap ucu

- > 5 mm delme deliği
- > 19 mm Weldon Şaft (3/4")



Sert Metal

Uzun matkap ucu

- > 55 mm delme deliği
- > 32 mm Weldon Şaft (1 1/4")



SERT METAL SERİSİ

Ø mm	SİPARİŞ NO	€	Ø mm	SİPARİŞ NO	€
14	HKL 014	30,90	38	HKL 038	47,60
15	HKL 015	30,90	39	HKL 039	47,80
16	HKL 016	30,90	40	HKL 040	47,95
17	HKL 017	30,90	41	HKL 041	54,90
18	HKL 018	30,90	42	HKL 042	55,10
19	HKL 019	30,90	43	HKL 043	55,20
20	HKL 020	30,90	44	HKL 044	55,30
21	HKL 021	31,50	45	HKL 045	55,40
22	HKL 022	31,50	46	HKL 046	58,00
23	HKL 023	31,60	47	HKL 047	58,10
24	HKL 024	31,80	48	HKL 048	58,20
25	HKL 025	31,90	49	HKL 049	58,30
26	HKL 026	32,70	50	HKL 050	60,00
27	HKL 027	32,70	51	HKL 051	65,50
28	HKL 028	33,90	52	HKL 052	67,20
29	HKL 029	33,90	53	HKL 053	67,90
30	HKL 030	34,10	54	HKL 054	71,30
31	HKL 031	41,70	55	HKL 055	72,00
32	HKL 032	41,90	56	HKL 056	74,80
33	HKL 033	42,10	57	HKL 057	79,20
34	HKL 034	42,30	58	HKL 058	80,20
35	HKL 035	42,50	59	HKL 059	81,50
36	HKL 036	47,00	60	HKL 060	82,80
37	HKL 037	47,30			

SERT METAL SERİSİ

Ø Zoll	Ø	BEST. NR.	€		
61	HKL 061	85,80	81	HKL 081	134,80
62	HKL 062	89,10	82	HKL 082	139,90
63	HKL 063	91,70	83	HKL 083	143,50
64	HKL 064	95,00	84	HKL 084	147,00
65	HKL 065	98,00	85	HKL 085	148,90
66	HKL 066	100,20	86	HKL 086	149,90
67	HKL 067	102,20	87	HKL 087	157,50
68	HKL 068	106,10	88	HKL 088	163,40
69	HKL 069	112,70	89	HKL 089	170,80
70	HKL 070	115,80	90	HKL 090	175,90
71	HKL 071	117,50	91	HKL 091	178,50
72	HKL 072	119,50	92	HKL 092	183,50
73	HKL 073	121,10	93	HKL 093	187,20
74	HKL 074	122,80	94	HKL 094	191,90
75	HKL 075	123,60	95	HKL 095	197,00
76	HKL 076	126,40	96	HKL 096	202,00
77	HKL 077	128,80	97	HKL 097	206,50
78	HKL 078	130,00	98	HKL 098	210,00
79	HKL 079	131,00	99	HKL 099	212,50
80	HKL 080	132,90	100	HKL 100	214,90

HKL İÇİNE ÇIKARMA PİMİ Ø 14 - 60 mm

SİPARİŞ NO	€
ZAK 100	10

HKL İÇİNE ÇIKARMA PİMİ Ø 61 - 100 mm

SİPARİŞ NO	€
ZAK 120	12

Normalden Uzun Sert Metal matkap ucu

- > 75 mm delme derinliği
- > ø 60 mm'ye kadar delik açma için:
19 mm Weldon Şaft (3/4")
- > ø 61 mm ve yukarıları için:
32 mm Weldon Şaft (1 1/4")



Çok Uzun Sert Metal matkap ucu

- > 110 mm delme derinliği
- > ø 60 mm'ye kadar delik açma için:
19 mm Weldon Şaft (3/4")
- > ø 61 mm ve yukarıları için:
32 mm Weldon Şaft (1 1/4")



SERT METAL SERİSİ

Ø mm	SİPARİŞ NO	€	Ø mm	SİPARİŞ NO	€
18	HXX-L 018	58.10	44	HXX-L 044	103.60
19	HXX-L 019	58.10	45	HXX-L 045	103.60
20	HXX-L 020	58.10	46	HXX-L 046	108.90
21	HXX-L 021	59.20	47	HXX-L 047	108.90
22	HXX-L 022	59.20	48	HXX-L 048	108.90
23	HXX-L 023	59.20	49	HXX-L 049	108.90
24	HXX-L 024	60.00	50	HXX-L 050	112.60
25	HXX-L 025	60.00	51	HXX-L 051	125.40
26	HXX-L 026	60.50	52	HXX-L 052	125.80
27	HXX-L 027	60.50	53	HXX-L 053	127.80
28	HXX-L 028	64.00	54	HXX-L 054	133.70
29	HXX-L 029	64.00	55	HXX-L 055	135.50
30	HXX-L 030	64.00	56	HXX-L 056	140.10
31	HXX-L 031	78.50	57	HXX-L 057	148.70
32	HXX-L 032	78.50	58	HXX-L 058	150.00
33	HXX-L 033	79.40	59	HXX-L 059	153.10
34	HXX-L 034	79.40	60	HXX-L 060	155.50
35	HXX-L 035	79.40	65	HXX-L 065	183.90
36	HXX-L 036	88.20	70	HXX-L 070	217.40
37	HXX-L 037	89.10	75	HXX-L 075	231.90
38	HXX-L 038	89.10	80	HXX-L 080	249.30
39	HXX-L 039	89.50	90	HXX-L 090	330.20
40	HXX-L 040	90.20	100	HXX-L 100	400.00
41	HXX-L 041	103.60	110	HXX-L 110	432.10
42	HXX-L 042	103.60	120	HXX-L 120	452.00
43	HXX-L 043	103.60			

SERT METAL SERİSİ

Ø Zoll	Ø	BEST. NR.	€		
20	HKE-L 020	62,90	45	HKE-L 045	116,85
21	HKE-L 021	62,90	46	HKE-L 046	116,85
22	HKE-L 022	62,90	47	HKE-L 047	116,85
23	HKE-L 023	62,90	48	HKE-L 048	116,85
24	HKE-L 024	62,90	49	HKE-L 049	116,85
25	HKE-L 025	62,90	50	HKE-L 050	133,40
26	HKE-L 026	68,80	51	HKE-L 051	139,80
27	HKE-L 027	68,80	52	HKE-L 052	144,50
28	HKE-L 028	68,80	53	HKE-L 053	149,65
29	HKE-L 029	68,80	54	HKE-L 054	153,80
30	HKE-L 030	68,80	55	HKE-L 055	158,15
31	HKE-L 031	83,80	56	HKE-L 056	163,90
32	HKE-L 032	83,80	57	HKE-L 057	168,10
33	HKE-L 033	84,00	58	HKE-L 058	171,65
34	HKE-L 034	84,00	59	HKE-L 059	174,70
35	HKE-L 035	84,00	60	HKE-L 060	178,00
36	HKE-L 036	96,50	65	HKE-L 065	208,00
37	HKE-L 037	96,50	70	HKE-L 070	235,00
38	HKE-L 038	96,50	75	HKE-L 075	248,00
39	HKE-L 039	96,50	80	HKE-L 080	269,00
40	HKE-L 040	96,50	90	HKE-L 090	347,00
41	HKE-L 041	98,60	100	HKE-L 100	445,00
42	HKE-L 042	98,60	110	HKE-L 110	476,00
43	HKE-L 043	98,60	120	HKE-L 120	498,00
44	HKE-L 044	98,60			

HXX-L İÇİNE ÇIKARMA PİMİ Ø 18 - 120 mm

SİPARİŞ NO	€
ZAK 225	2 parçalı matkap ucu. Delme derinliği 75 mm ø 18 - 60
ZAK 245	2 parçalı matkap ucu. Delme derinliği 75 mm ø 61 - 120

HKE-L İÇİNE ÇIKARMA PİMİ Ø 20 - 120 mm

SİPARİŞ NO	€
ZAK 275	2 çeşit modeli vardır
	12

Hangi Makine? Hangi Kılavuz?

ProfiPLUS sınıfı makinelerle olası vida dişi çaplarının çabuk değiştirilebilir tutucularla parçalarının büyüklüklerini gruplama.

DIŞ AÇMA SİSTEMLERİ



GSW Çabuk değiştirilebilir kaplamaları:
Uygulama yeri MK 2, MK 3 ve MK 4 serileri.
Görevi GSE ya da GSS Çabuk değiştirilebilir parçaların kolayca montajı.

GSW 222 Boyutluk 2 MK 2

GSW 331 Boyutluk 1 MK 3
GSW 332 Boyutluk 2 MK 3
GSW 333 Boyutluk 3 MK 3

GSW 442 Boyutluk 2 MK 4
GSW 443 Boyutluk 3 MK 4
GSW 444 Boyutluk 4 MK 4



GSE
Çabuk değiştirme parçası
Standart
Boyutluk 1, 2, 3



GSS
Çabuk değiştirme parçası
Kaymayı önleyici emniyet
debrityajı vardır.
Boyutluk 2, 3, 4

FIYAT LİSTESİ

19 mm Weldon Şaft

GSW 222 Çabuk değiştirme kaplini 210,00 €

GSW 331 Çabuk değiştirme kaplini 145,00 €

GSW 332 Çabuk değiştirme kaplini 235,00 €

GSW 333 Çabuk değiştirme kaplini 450,00 €

GSW 442 Çabuk değiştirme kaplini 400,00 €

GSW 443 Çabuk değiştirme kaplini 453,00 €

GSW 444 Çabuk değiştirme kaplini 830,00 €

GSE 103 - GSE 114 Her tanesi 40,00 €

GSE 205 - GSE 222 Her tanesi 55,00 €

GSE 314 - GSE 330 Her tanesi 125,00 €

GSS 205 - GSS 222 Her tanesi 98,00 €

GSS 312 - GSS 330 Her tanesi 230,00 €

GSS 420 - GSS 442 Her tanesi 425,00 €

GSE 100 çabuk değiştirme parçaları Boyutluk 1, M3 - M14 240,00 €

GSE 200 çabuk değiştirme parçaları Boyutluk 2, M5 - M24 425,00 €

GSE 300 çabuk değiştirme parçaları Boyutluk 3, M14 - M30 710,00 €

Diş açma matkabı adaptörlü - Uygun fiyatlı güçlü imkanı

Diş açma matkabının eklenmesi, adaptör yardımıyla doğrudan 19 veya yerine göre 32 mm Weldon sistemine yapılır. Yalnızca kesintisiz vida dişi için geçerlidir!



ELDON ŞAFTLI DIŞ AÇMA MATKABI ADAPTERİ

SİPARİŞ NO.	VİDA DIŞI ŞAFT	B	DÖRT KENARLI	€
ZGA 010	M10 DIN 376	7	5,5	40,00 €
ZGA 012	M12 DIN 376	9	7	40,00 €
ZGA 014	M14 DIN 376	11	9	40,00 €
ZGA 016	M16 DIN 376	12	9	40,00 €
ZGA 018	M18 DIN 376	14	11	40,00 €
ZGA 020	M20 DIN 376	16	12	40,00 €
ZGA 022	M22 DIN 376	18	14,5	48,00 €
ZGA 024	M24 DIN 376	18	14,5	48,00 €
ZGA 027	M27 DIN 376	20	16	48,00 €
ZGA 030	M30 DIN 376	22	18	48,00 €

19 mm Weldon şaft. ZGA 020'ye kadar geçerli. (3/4")

ZGA 022 ve yukarıları için 32 mm Weldon şaft (1 1/4")



Çabuk değiştirme kaplaması GSW



Çabuk değiştirme parçaları Standart GSE

Çabuk değiştirme parçaları Kaymayı önleyici emniyet debriyajı. GSS

MAB 1300	MAB 825 MAB 845	MAB 525	MAB 48	Sporlu No Çabuk değiştirme kaplaması	Vida Diji	Sporlu No e x Dört Kenarı	Sporlu No e x Dört Kenarı
				GSW 222 Büyüklük 2 MK 2	M5/M6 M8/M10 M10 M12 M14 M16	GSE 205 6 / 4,9 GSE 208 8 / 6,2 GSE 210 10 / 8,0 GSE 212 9 / 7,0 GSE 214 11 / 9,0 GSE 216 12 / 9,0	GSS 205 6 / 4,9 GSS 208 8 / 6,2 GSS 210 7 / 5,5 GSS 212 9 / 7,0 GSS 214 11 / 9,0 GSS 216 12 / 9,0
				GSW 331 Büyüklük1 MK 3	M3 M4 M5/M6 M8 M10 M12 M14	GSE 103 3,5 / 2,7 GSE 104 4,5 / 3,4 GSE 105 6 / 4,9 GSE 108 8 / 6,2 GSE 110 10 / 8,0 GSE 112 9 / 7,0 GSE 114 11 / 9,0	
				GSW 332 Büyüklük 2 MK 3	M5/M6 M8 M10 M12 M14 M16 M18 M20	GSE 205 6 / 4,9 GSE 208 8 / 6,2 GSE 210 10 / 8 GSE 212 9 / 7,0 GSE 214 11 / 9 GSE 216 12 / 9 GSE 218 14 / 11 GSE 220 16 / 12	GSS 205 6 / 4,9 GSS 208 8 / 6,2 GSS 210 7 / 5,5 GSS 212 9 / 7,0 GSS 214 11 / 9 GSS 216 12 / 9 GSS 218 14 / 11 GSS 220 16 / 12
				MAB 525 için uygun değildir.	M22/M24	GSE 222 18 / 14,5	GSS 222 18 / 14,5
				GSW 333 Büyüklük 3 MK 3	M12 M14 M16 M18 M20	GSE 314 11 / 9 GSE 316 12 / 9 GSE 318 14 / 11 GSE 320 16 / 12	GSS 312 9 / 7,0 GSS 314 11 / 9 GSS 316 12 / 9 GSS 318 14 / 11 GSS 320 16 / 12
					M22/M24 M27 M30	GSE 322 18 / 14,5 GSE 327 20 / 16 GSE 330 22 / 18	GSS 322 18 / 14,5 GSS 327 20 / 16 GSS 330 22 / 18
				GSW 442 Büyüklük 2 MK 4	M5/M6 M8 M10 M12 M14 M16 M18 M20	GSE 205 6 / 4,9 GSE 208 8 / 6,2 GSE 210 10 / 8,0 GSE 212 9 / 7,0 GSE 214 11 / 9 GSE 216 12 / 9 GSE 218 14 / 11 GSE 220 16 / 12	GSS 205 6 / 4,9 GSS 208 8 / 6,2 GSS 210 7 / 5,5 GSS 212 9 / 7,0 GSS 214 11 / 9 GSS 216 12 / 9 GSS 218 14 / 11 GSS 220 16 / 12
					M22/24	GSE 222 18 / 14,5	GSS 222 18 / 14,5
				GSW 433 Büyüklük 3 MK 4	M12 M14 M16 M18 M20	GSE 314 11 / 9 GSE 316 12 / 9 GSE 318 14 / 11 GSE 320 16 / 12	GSS 312 9 / 7,0 GSS 314 11 / 9 GSS 316 12 / 9 GSS 318 14 / 11 GSS 320 16 / 12
					M22/24 M27 M30	GSE 322 18 / 14,5 GSE 327 20 / 16 GSE 330 22 / 18	GSS 322 18 / 14,5 GSS 327 20 / 16 GSS 330 22 / 18
				GSW 444 Büyüklük 4 MK 4	M20 M22/24 M27 M30 M33 M36 M39/42		GSS 420 16 / 12 GSS 422 18 / 14,5 GSS 427 20 / 16 GSS 430 22 / 18 GSS 433 25 / 20 GSS 436 28 / 22 GSS 442 32 / 24

Alet Ekleme Sistemleri ve Adaptörler

Weldon şaftlı matkap uçları için üçüncü bir sistemin adapte edilmesine olanak sağlar.

Weldon ekleme sistemleri içeren BDS çekirdek matkap uçlarına alet ekleme biçimleri. Üç sistem arasından seçme yapabilirsiniz. Hepsinde Çekirdek matkap ucu ile manyetik çekirdek matkap arasında çok sağlam, konforlu ve emniyetli bağlantıyı sağlarlar. Ağırılık olarak nerelerde kullanılabilirler?

Weldon ekleme sistemleri içeren BDS çekirdek matkap uçlarına alet ekleme biçimleri. 19 mm Weldon şaft (3/4")



ÇABUK DEĞİŞTİRİLEBİLİR DELME SİSTEMİ KEYLESS.

SİPARİŞ NO.: İÇ EKLEME SİSTEMİ	€
ZSS 200 55 mm	150,00
ZSS 300 12 – 60 mm	175,00

19 mm (¾") Weldon şaftlı çekirdek matkap uçları için otomatik dahili yağlama sistemi içerir. Hortumu ve çabuk bağlantı (debrilyaj) vardır. Özel bir anahtar gerektirmeden alet çabucak değiştirilebilir.

Weldon ekleme sistemleri içeren BDS çekirdek matkap uçlarına alet ekleme biçimleri. Weldon şaft 19 mm (3/4") VE 32 mm (1 1/4")



SANAYİ EKLEME SİSTEMİ DAHİLİ YAĞLAMA ELLE YAPILIR.

SİPARİŞ NO.: İÇ EKLEME	€
ZIA 219-M MK 2	75,00
ZIA 319-M MK 3	85,00
ZIA 419-M MK 4	110,00

Kullanım alanı Weldon şaftlı matkap uçları 19 mm (3/4")

ZIA 332-M MK 3	95,00
ZIA 432-M MK 4	135,00

Kullanım alanı Weldon şaftlı matkap uçları 32 mm (1 1/4")

Weldon ekleme sistemleri içeren BDS matkap uçlarına alet ekleme biçimleri. Weldon şaft 19 mm (3/4") ve 32 mm (1 1/4")



SANAYİ EKLEME SİSTEMLERİ OTOMATİK DAHİLİ YAĞLAMA SİSTEMİ İLE ÇALIŞIR.

SİPARİŞ NO.: İÇ EKLEME	€
ZIA 219-KN MK 2	140,00
ZIA 319-KN MK 3	145,00
ZIA 419-KN MK 4	175,00

Kullanım alanı Weldon şaftlı matkap uçları 19 mm (3/4")

ZIA 332-KN MK 3	165,00
ZIA 432-KN MK 4	205,00

Hortumu ve çabuk bağlantı (debrilyaj) vardır. Kullanım alanı Weldon şaftlı matkap uçları 32 mm (1 1/4")



DIN 2185 KISITLAMA KOVANI

SİPARİŞ NO	HARİCİ	DAHİLİ	€
ZRH 210	MK 2	MK 1	18,00



DIN 2178 UZATICI KOVANI

SİPARİŞ NO	HARİCİ	DAHİLİ	€
ZVH 220	MK 2	MK 2	35,00
ZVH 230	MK 2	MK 3	38,00
ZVH 320	MK 3	MK 2	44,00
ZVH 330	MK 3	MK 3	46,00

BDS matkap uçları için adaptör: Weldon şaftlı BDS matkap uçları, uygun adaptörler kullanıldığı takdirde piyasadaki başka makinelerle ya da ekleme sistemleriyle beraber kullanılabilirler.



ADAPTÖR
SIPARIŞ NO

ZSS 200
32 mm
Weldon şaft (1 1/4")
den 19 mm Weldon
şaft (3/4")

ADAPTÖR
SIPARIŞ NO

ZAF 002
Dahili vida dişi M18
x 6 P 1,5 hassas
matkaplar için 1
tane ZAK 125
çıkarma pimi

ADAPTÖR
SIPARIŞ NO

ZAF 003
QUICK-IN şaftlı
hassas
matkaplar için 1
tane ZAK 115
çıkarma pimi

ADAPTÖR
SIPARIŞ NO

ZAP 300 79,00
80 mm, 19 mm
Weldon şaft (3/4"),
1 adet ZAK 060
çıkarma pimi

ADAPTÖR
SIPARIŞ NO

ZAF 005
19 mm (3/4") weldon
şaftlı matkaplar için
Quick-In ekleme sistemi
ve birer tane ZAK 107
ve ZAK 125 çıkarma
pimi.

ADAPTÖR
SIPARIŞ NO

ZAF 004
19 mm (3/4") weldon
şaftlı matkaplar için
Nitto One-Touch ekleme
sistemi 1 tane ZAK 107
ve ZAK 125 çıkarma
pimi

Boru Bağlama Ataşmanı

Boru Bağlama Ataşmanı Ø80mm-Ø500mm Borular İçin

Boru Bağlama Ataşmanları ZR0250 Ø80-Ø250 mm ve ZR0 500 Ø150-Ø500mm kullanılabılır.
Boru üstüne kolayca monte edilebilir ve delme pozisyonu kolayca ayarlanabilir.



ZR0250

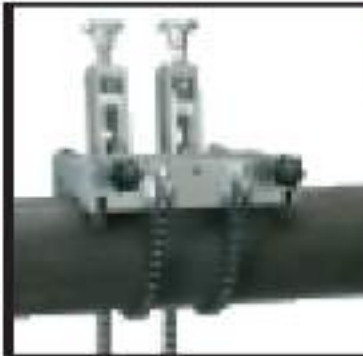

ZR0 500

Boru Bağlama Ataşmanı

ZR0 250: 400,00€

Malzeme: 400, 400, 500 malzemesinde kullanılır.

Boru Çapları: Ø80-Ø250 mm

Delme Derinliği: 300 mm

ZR0 500: 600,00€

Malzeme: 500, 500, 600 malzemesinde kullanılır.

Boru Çapları: Ø150-Ø500 mm

Delme Derinliği: 1.500 mm

Demir Olmayan Metaller İçin Vakumlu Bağlama

ZR0 400: 2000€

Uygulama: O2 içermeyen gazlar için

Yüksek performanslı vakum pompasıyla bağlama ekipmanıyla 500Pa

Çapları: 400/300mm

Tepe Çapı: 50x120mm

Demir Olmayan Metaller İçin Vakumlu Bağlama

ZR0 300: 2400€

Uygulama: O2 içermeyen gazlar için

Yüksek performanslı vakum pompasıyla bağlama ekipmanıyla 500Pa

Tepe Çapı: 50x120mm

ZR0 400 O2 içermeyen gazlar için



ZR0 300 O2 içermeyen gazlar için



AKSESUARLAR

Aletler ve zarf malzemeleri her makine ile kullanılabilir.

➤ **SDS StarterKIT 180€**

- 1 adet standart dişli ve ucu setini
- 1 adet kumru ucunu
- 1 adet SDS Çapak Toplama

➤ **PowerWDRER 44€**

PCW 100 - Mikrodalga çapak toplama

➤ **SDS 5000**

Yüksek Performanslı Kesme Üzünü

➤ **SDS 5200 Yüksek Performanslı Kesme Üzünü PCW ile**

➤ **SDS 5500 Yüksek Performanslı Kesme Üzünü**

➤ **SDS 6000 Sırtüstüne Üzünü**

➤ **SDS 1000 Temizleme Üzünü**

➤ **SDS POW 100 44€**

Çapak Temizleme Poğu ve Fırçası

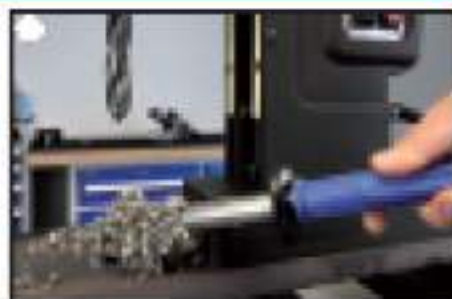

Makine Bağlama Ekipmanları

➤ **Emülsiyonlu makine bağlama**
ZM 100 - 40mm çap kepenin
makineler için kullanılır.

➤ **Mikrodalga Makine Bağlama**
MAJ 100 - 40mm çap kepenin
makineler için kullanılır.

➤ **MakineCLAMP Makine**
ZMC 100 - Mikrodalga Makineler için
Makine Bağlama

➤ **MakineCLAMP Makine Bağlama**
ZMC 100 - Makine Bağlama

➤ **MakineCLAMP Mikrodalga Makine**
ZM 100 / 230V
ZM 100 / 110V

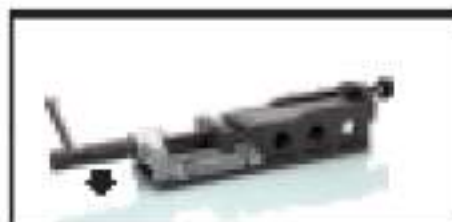

ÖNE

SPS - HSD Makine Ucu (Halter) 18 mm çap



YENİ!

SPS - 26mm	24.00€
SPS - 28mm	24.00€
SPS - 30mm	25.00€
SPS - 32mm	27.00€
SPS - 34mm	22.00€

SWB - HSD Kalın Ucu (Halter) 18 mm çap



YENİ!

SWB - 08	25.00€
SWB - 10	27.00€
SWB - 12	28.00€
SWB - 14	30.00€
SWB - 16	30.00€
SWB - 20	38.00€





Kaynak Ağzı Açma İşleri Artık Çok Kolay

BDS, kenar tesviye işleri için oldukça profesyonel ve basit bir makine serisi sunmaktadır. Bu makineler yardımıyla kaynak ekleme işleri artık çok kolay. Bu kaynak işleri ya tam otomatik AutoCUT 500 sistemiyle ya da el yardımıyla çalışan SKF 25 sistemiyle yapılabilir. Çapakların alınması, belirgin kenar oluşturulması ve eğik yüzeylerin oluşturulması (ki buna iç ve dış yaylarda oluşturulacak yüzeyler de dahildir) gibi çalışmalar için SKF sınıfı makineler çok uygundur.

SKF 25

Kaynak Ağız Açma Makinesi

2.200€

SKF 25'in avantajları

- 15 mm genişliğine kadar eğik yüzey açma
- 15 den 60° 'ye kadar kademesiz açı ayarı
- Kullanımı kolaydır. Ergonomik yapılmıştır.
- Kolayca yön verilebilir. Tekerlek üzerinde hareket eder.



TEKNİK VERİLER

	Motor gücü:	1,1 kW
	Voltaj:	220-240 V AC, 50-60 Hz
	Öne hareket:	Elle
	Şanzıman kademesi 1:	2850 dak. ⁻¹
	Eğik yüzey genişliği :	15 mm
	Açı aralığı:	15 – 60° 'ye kadar basamaklıdır.
	Emniyet önlemi:	Fazla yükleme yapılmaz halinde Otomatik olarak kapanır/Kolayca tekrar açılır
	Ağırlık:	22 kg
	Aletler:	2 sıralı geçirmeli tesviye parçaları.

AKSESUAR

SİPARİŞ NO	FIYATI
Geçirmeli tesviye parçası ZAS 054U	
ZFR 250 1 tane	
HM döner bıçaklar, standart sevkiyata dahil değildir. O nedenle ekstra sipariş edilmesi gerekir.	
HM döner bıçaklar	
SHM 800 1 tane	18,00€
SHM 400-E 1 tane	20,00€
1 set – 10 tane HM döner bıçak SHM.	



Geçirmeli tesviye parçası ZFR 250



HM döner bıçak



15 - 60° derece kadar açı ayar imkanı

SİPARİŞ NO	FIYATI
SKF 25 / 110 Volt	Fiyat Sorunuz

SEVKİYAT KAPSAMI	
1 Kaynak kenarları tesviye makinesi	1 Açılı tornavida SW 8
1 Taşıma çantası	1 Kullanma kılavuzu
1 geçirmeli tesviye parçası ZFR 250 ve bununla birlikte çalınan 10 HM döner bıçak SHM 800	1 tane TX 15 tornavida

Auto CUT 500

Otomatik Kaynak Ağı Açma Makinası

7.950€

Auto CUT 500'ün Avantajları

- Otomatik öne hareket eder. Kılavuz küreler yardımıyla ileri ve geri hareket eder.
- Çok güçlüdür - 40 mm'ye kadar eğik yüzey açar. Çalışma uzunluğu sınırsızdır.
- Yerden bağımsız olarak plaka üzerinde zahmetsizce hareket eder.



BDSMASCHINEN

TEKNİK VERİLER

 Motor gücü:	1,1 kW
 Voltaj:	380 V
 Ağırlık:	50 kg
 Öne hareket:	Otomatik hareket. Kademesiz olarak maksimal 500 mm/dak. kadar ayarlanabilir.
 Sanzıman kademesi 1:	2750 dak. ⁻¹
 Eğik yüzey genişliği:	maks. 30 mm
 Açı aralığı:	15 - 60°'ye kadar basamaklı.
 Tesviye aleti:	6 sert metal döner bıçaklı geçmeli tesviye parçası.

AKSESUAR

SİPARİŞ NO	FIYATI
Geçirmeli tesviye parçası	
ZFR 500 1 tane	
HM döner bıçaklar, standart seviyaya dahil değildir. O nedenle ekstra sipariş edilmesi gerekir.	
HM döner bıçaklar	
SHM 400 1 tane	20,00€
SHM 400-E 1 tane	22,00€
1 set - 6 tane HM döner bıçak SHM.	



Açma / kapama stantisi



HM döner bıçak

SEVKİYAT KAPSAMI

1 AutoCUT 500	1 tane M 19 somun anahtarı
1 geçmeli tesviye parçası ve bununla birlikte çalışan 6 HM döner bıçak SHM 400	1 tornavida
1 0000000000	SW 5 yatay kol
Biri sağda ve biri de solda olmak üzere iki kızak	1 tane SW 6, SW 8, SW 10
	açılı vida sıkıcı
	1 tane TX 15 tornavida

EKF 300.3 –EKF 450.3 –EKF 452.3

Çapak temizleme ve tesviye makineleri. Kenar çalışmalarını çok hızlı ve itinalı olarak yapar. (30°, 45° ya da R 2,5 mm)

EKF serisi makinelerle çapak temizleme ve tesviye işleri. BDS çapak temizleme ve tesviye makineleri sanayide ve zanaatkarlar tarafından her işte kullanılabilirler. Örneğin kazan, tesis ve makine yapım işlerinde, tenekle işleme işletmelerinde kullanılabilirler.

EKF makine özellikle paslanmaz çelik, çelik NE metal ve pirinç gibi metallerle plastik maddeler üzerinde çapak temizleme ve tesviye çalışmaları için ideal bir makinedir. Kompakt olduğundan ele çok kolay gelir ve düz kenarlarda, iç ve dış yay şekillerinde çalışma yapmaya ve 22 mm'den daha büyük çaplarda delik açmaya son derece müsaittir. Çok hassas ayar yapılabildiğinden çok küçük eğik yüz oluşturma, en küçük çapakları temizleme ve kaynak dikişlerini temizleme olanağı verir. Seçenekler arasında 45° ve 30°



açılı ve 2,5 mm çapında iç tesviye aleti bulunmaktadır. Döner bıçaklar, 3 çelik tel yardımıyla görev görürler. Ebatlarının küçük olması nedeniyle, 22 mm'den

daha büyük çaplarda delik açma işlerinde rahatlıkla kullanılabilir.

22 mm ø sorunsuzca elde edilebilir



EKF yardımıyla delik açma. Bu alet manyeto engelleme mekanizması Magnet CLAMP ile sabitleştirilmiştir.



ZFR 300.3 tesviye parçalı EKF 300.3



ZFR 450.3 tesviye parçalı EKF 450.3



ZFR 452.3 tesviye parçalı EKF 452.3

900 €

EKF'nin avantajları

- > Basit kullanım şekli. Hafif.
- > 3 tesviye makinesi seçeneği (45°, 30° ya da 2,5 mm)
- > 1,5 kW'lık güçlü motor.



TEKNİK VERİLER

	Motor gücü:	1500 Watt
	Voltaaj:	220 - 240 V AC, 50-60 Hz
	Şanzıman kademesi 1:	6000 min-1
	Öne hareket:	Elle
	Tesviye aletlerinde	45° eğik yüzey-gençlik, kademesiz olarak 0 - 6 mm'ye kadar
	seçenekler:	30° eğik yüzey-gençlik, kademesiz olarak 0 - 5 mm'ye kadar
		2,5 mm çaplı
	HM döner bıçaklar:	Her tesviye aletinde 3 bıçak vardır.
	Ağırlık:	4,6 kg

AKSESUAR

SİPARİŞ NO	FİYATI
Tesviye aletleri	
ZFR 300.3 - 30°	185 €
ZFR 450.3 - 45°	185 €
ZFR 452.3 - R 2,5	210 €
HM döner bıçaklar, standart seviyeye dahil değildir. Ayrıca sipariş edilmesi gerekir	
HM-döner bıçakları	
SHM 200 1 tane	10 €
SHM 200-E 1 tane	12 €
SHM 202 1 tane	45€



HM döner bıçaklar değiştirilebilir.



Hassas ayar

ZKF 100 ile küçük parçalar bile rahatlıkla işlenebilir.

SİPARİŞ NO	FİYATI
EKF 300.3 / 230 Volt	Fiyat Sorunuz
EKF 300.3 / 110 Volt	Fiyat Sorunuz
EKF 450.3 / 230 Volt	Fiyat Sorunuz
EKF 450.3 / 110 Volt	Fiyat Sorunuz
EKF 452.3 / 230 Volt	Fiyat Sorunuz
EKF 452.3 / 110 Volt	Fiyat Sorunuz

SEVKİYAT KAPSAMI	
1 çapak temizleme ve eğik yüzey tesviye makinesi	1 Çengel anahtar
1 tesviye parçası	1 Torx tornavida T9
3 HM-döner bıçaklar mevcuttur.	1 Kullanma kılavuzu
1 tane SW 22 düz anahtar	
1 Taşıma çantası	
olmak üzere iki kıvaz	

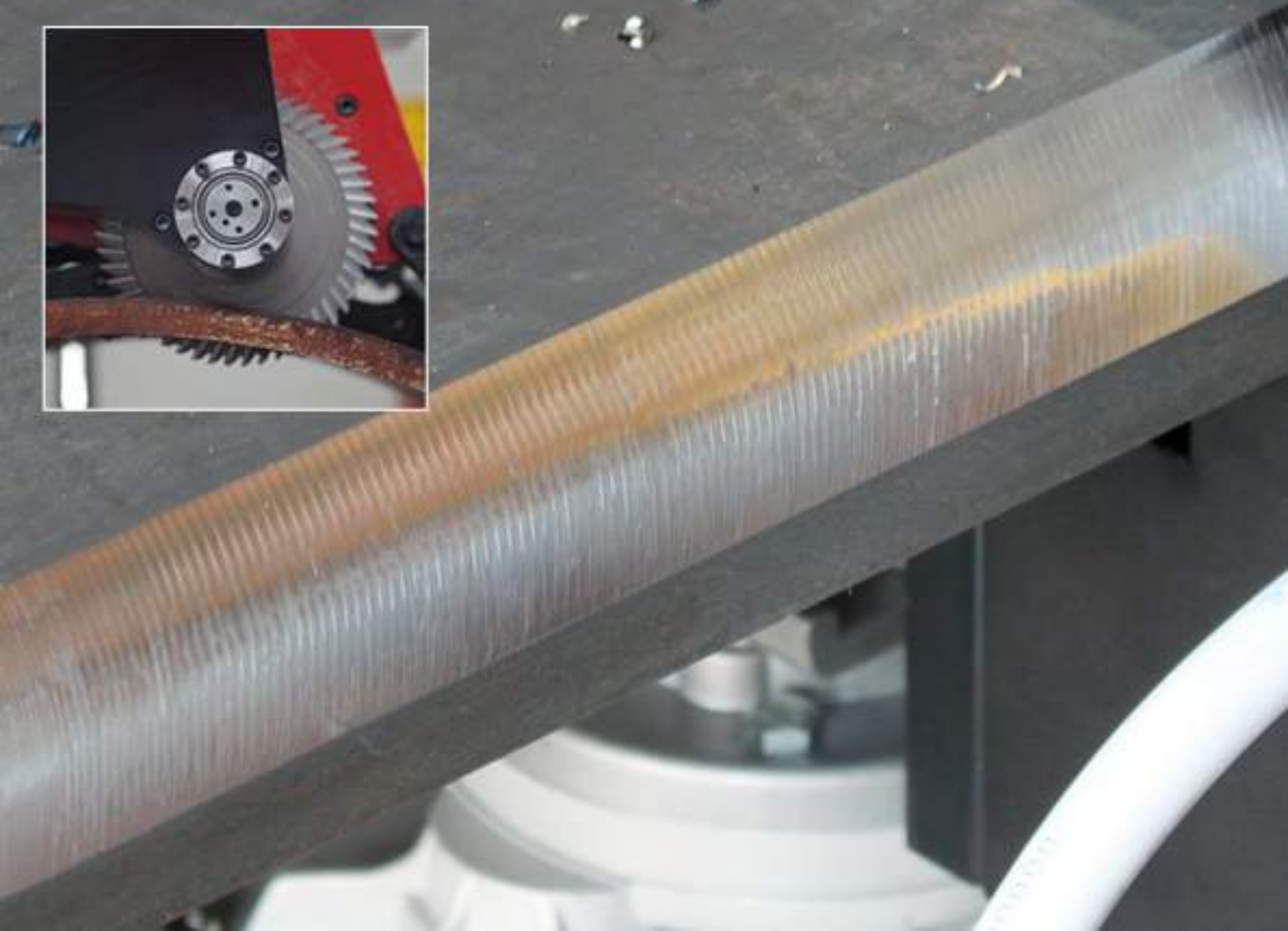

G.B.C. CE
Modello:
Kapasite:
Aparat:
Identifikasyon:
Baki yozumlar:

G.B.C.
INDUSTRIAL TOOLS

MADE IN
ITALY

KESME ve KAYNAK AĞZI
AÇMA MAKİNALARI

MANUEL EDGE

El freze makinesi

Sac kalınlığı 1,5 mm itibaren

Kompakt, hafif ve taşınabilir, **MPB17** el freze makinesi sac kenarlarını işlemek için geliştirilmiştir, bir freze başı ve döner kanat ile donatılmıştır, özellikle egzotik şekillere sahip sacdar için uygundur. El freze makinesi farklı döner kanatlar sayesinde olağan açılarda pah kırmayı, farklı materyalleri işleymesini mümkün kılar. El freze makinesi 17mm'e kadar diyagonal pah uzunluklarını birden fazla işlemde haddelenebilir.

MPB17

2.950€

Teknik veriler

Özellikler ve Performanslar	Birim	Değer	Not
Motor gücü	KW	2,1	
Freze başının devir sayısı	RPM	6500	
Bir işlemde pah derinliği	mm	2	
Pah açısı	°	22,5+60°	bakınız tablo
Makineden 5m uzaklıkta ses oluşumu	(dB A)	70+75	bakınız Not
Makineden 5m uzaklıkta ses oluşumu	(dB B)	80+85	Freze başı olmadan
Makine ağırlığı	Kg	8,5	
Bağlantı		230V/50Hz/1Faz	



Farklı açılar farklı freze başlarının takılması ile gerçekleştirilir. Bu freze başları döner kanatlarla donatılır. Materyale göre farklı döner kanatlar mevcuttur.



Talep üzerine sac kenara yarıçapların (R3, R4, R5) haddelenmesini mümkün kılan özel freze başları da temin edebiliriz.



BASIC EDGE 12.750€

Basic Edge çok yönlü kullanıma müsait olan bir makinedir, yüksek üretimin ön planda olduğu sanayide kullanılır, ama aynı zamanda, Compact Edge'in tüm teknik özellikleri gerekmeyen küçük atölyelerde de kolayca kullanılabilir. Basic Edge projesi daha küçük işletmelere bir başlangıç modeli sunmak için geliştirilmiştir, daha az teknik özelliklere sahiptir, ama yine de çok yüksek üretim verimine sahip bir makinedir. Basic Edge Compact Edge modelinin basitleştirilmiş bir sürümüdür.

Sac kalınlığı 6 - 60 mm

- Temel farklar:
- daha basit bir trolley.
 - metal detektörü yok.
 - tekerlekler 85 Shore sertliğe sahip termo-plastikten, metalden değil
 - daha basit bir tasarım



Talaşlar için toplama kabı

OPSİYON

Freze başının devir sayısı kontrolü



otomatik ileri baslama



Sac kenar freze makinesi model Basic Edge bir devir sayısı kontrolü ile donatılabilir. Opsiyonel kontrol birimi doğrudan fabrikadan veya daha sonra bir zamanda sipariş verilebilir. Birim motor üzerine monte edilir ve bir kablo üzerinden kontrol paneline bağlanır.



Basic Edge Reverse sacın alt yüzlerinin işlenmesi için geliştirilmiştir. Böylece sacın çevrilmesine gerek kalmaz, bu da zamandan ve öz kaynaklardan tasarruf sağlar.

BASICEDGE

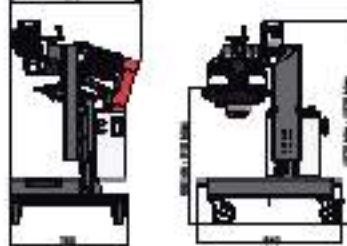
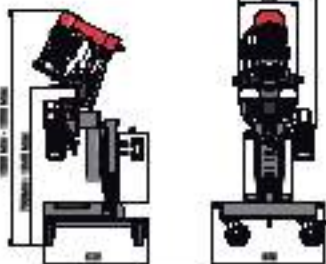

BASIC EDGE Basic



**CH15****7.100€**

Kaynak Ağız Açma Makinesi

Yedek Bıçağı (3385) **300€** **Hidrolik Araba Opsiyoneldir.**
Yedek Bıçak 3601(INOX) **300€**

Sac Kalınlığı:	6-40 mm (1/4"-1/2")
Kaynak Ağız Açma Açısı:	22o 30'-50o
Max. Ağız Açma:	18 mm
Çelik Plaka Özelliği:	Carbon - Paslanmaz
Motor Gücü:	0,42 - 0,80 KW
Volt:	380 V. Trifaze
Hız M/Min:	2 Hızlı 1,5 - 3,0 m/min
Min. Genişlik:	70 mm
Ağırlık:	104 Kg

**CH15 U****7.500€**

Kaynak Ağız Açma Makinesi (Alt Yüzeyden Açma)

Yedek Bıçağı 3385 **300€**
Yedek Bıçak 3601(INOX) **300€**

Sac Kalınlığı:	6-40 mm (1/4"-1/2")
Kaynak Ağız Açma Açısı:	22o 30'-50o
Max. Ağız Açma:	18 mm
Çelik Plaka Özelliği:	Carbon - Paslanmaz
Motor Gücü:	0,42 - 0,80 KW
Volt:	380 V. Trifaze
Hız M/Min:	2 Hızlı 1,5 - 3,0 m/min
Min. Genişlik:	70 mm
Ağırlık:	104 Kg

**CH 12 Challenge 12****5.200€**

Kaynak Ağız Açma Makinesi

Yedek Bıçağı (2814) **200€**
Yedek Bıçak (3380 INOX) **210€**

Sac Kalınlığı:	6-40 mm (1/4"-1/2")
Kaynak Ağız Açma Açısı:	30° - 45°
Max. Ağız Açma:	12 mm
Çelik Plaka Özelliği:	Carbon - Paslanmaz
Motor Gücü:	0.80 KW
Volt:	380 V. Trifaze
Hız M/Min:	2 Hızlı 1,5 - 3,0 m/min
Min. Genişlik:	70 mm
Ağırlık:	65 Kg

**MULTIEDGE****Fiyat Sorunuz.**

Kaynak Ağız Açma Makinesi

Üç Fonksiyonlu Makina**Kaynak Ağız Açma, Alın Düzeltme ve Kaplama Kaldırma**

Sac Kalınlığı:	6 - 60 MM (2/8" - 2 3/8")
Kaynak Ağız Açma Açısı:	15° + 80°
Max. Ağız Açma:	45 mm
Çelik Plaka Özelliği:	Carbon - Paslanmaz
Motor Gücü:	3000
Volt:	230 / 480
Hız M/Min:	0 + 1.6
Min. Genişlik:	
Ağırlık:	205 Kg



COMPACT EDGE

17.500€

Kaynak Ağız Açma Makinesi

Yedek Bıçağı (10 İnsert) 150€

Sac Kalınlığı	6-60 mm (1/4"-1/2")
Kaynak Ağız Açma Açısı	15°-60°
Max. Ağız Açma	40 mm
Çelik Plaka Özelliği	Carbon - Paslanmaz
Motor Gücü	2.2 KW
Volt	380 V. Trifaze
Hız M/Min	0-1,6 m/min
Min. Genişlik	
Ağırlık	210 Kg



COMPACT EDGE REVERSE

17.950€

Kaynak Ağız Açma Makinesi (Alt Yüzyden Açma)

Yedek Bıçağı (10 İnsert) 150€

Sac Kalınlığı	6-60 mm (1/4"-1/2")
Kaynak Ağız Açma Açısı	15°-60°
Max. Ağız Açma	40 mm
Çelik Plaka Özelliği	Carbon - Paslanmaz
Motor Gücü	2.2 KW
Volt	380 V. Trifaze
Hız M/Min	0-1,6 m/min
Min. Genişlik	
Ağırlık	210 Kg



GBC EDGE 46

21.300€

Kaynak Ağız Açma Makinesi

Yedek Bıçağı (10 İnsert) 105€

J Bevel Yapma İmkani

Sac Kalınlığı	8-60 mm (5/16"-2 3/8")
Kaynak Ağız Açma Açısı	15°-60°
Max. Ağız Açma	46 mm
Çelik Plaka Özelliği	Carbon - Paslanmaz
Motor Gücü	4,4 KW
Volt	380 V. Trifaze
Hız M/Min	Çift Hızlı 0-1,0m/min-0-2,0 m/min
Ağırlık	230 Kg



GBC EDGE 46 REVERSE

21.900€

Kaynak Ağız Açma Makinesi (Alttan)

Yedek Bıçağı (10 İnsert) 150€

Sac Kalınlığı	8-60 mm (5/16"-2 3/8")
Kaynak Ağız Açma Açısı	15°-60°
Max. Ağız Açma	46 mm
Çelik Plaka Özelliği	Carbon - Paslanmaz
Motor Gücü	4,4 KW
Volt	380 V. Trifaze
Hız M/Min	Çift Hızlı 0-1,0m/min-0-2,0 m/min
Ağırlık	265 Kg



MINI K HAVALI

5.200€

MINI K ELEKTRİKLİ

6.100€

Boru İçin Kaynak Ağızı Açma Makinesi

Boru Kapasitesi	mm (Ø id.) 20 - 42
Hız	Rpm 220
Tork	29 Nm
Strok	23 mm
Hava Tüketimi (Ops)	440 L/min
Hava Basıncı	6 bar
Hortum Bağlantısı	1/2"
Ağırlık	4.8 Kg



MINI C40 HAVALI

6.900€

MINI C40 ELEKTRİKLİ

7.800€

Boru İçin Kaynak Ağızı Açma Makinesi

Boru Kapasitesi	mm (Ø id.) 20 - 39
Hız	Rpm 220
Tork	20 Nm
Strok	20 mm
Hava Tüketimi (Ops)	440 L/min
Hava Basıncı	6 bar
Hortum Bağlantısı	1/2"
Ağırlık	4.0Kg



MINI AUTO HAVALI

11.350€

Boru İçin Kaynak Ağızı Açma Makinesi

Boru Kapasitesi	mm (Ø id.) 20 - 42
Hız	Rpm 245
Tork	26 Nm
Strok	40 mm
Hava Tüketimi (Ops)	440 L/min
Hava Basıncı	6 bar
Hortum Bağlantısı	1/2"
Ağırlık	9.0 Kg



TC HAVALI

9.300€

TC ELEKTRİKLİ

9.900€

Boru İçin Kaynak Ağızı Açma Makinesi

Boru Kapasitesi	mm (Ø id.) 10 - 73
Hız	Rpm 110
Tork	56 Nm
Strok	30 mm
Hava Tüketimi (Ops)	950 L/min
Hava Basıncı	6 bar
Hortum Bağlantısı	1/2"
Ağırlık	12 Kg

BORU İÇİN KAYNAK AĞZI AÇMA MAKİNELERİ



CE

BOILER STD HAVALI

7.050€

BOILER STD ELEKTRİKLİ

7.380€

Boru İçin Kaynak Ağzı Açma Makinesi

Boru Kapasitesi	mm (Ø id.) 28 - 76
Hız	Rpm 70
Tork	82 Nm
Strok	40 mm
Elektrik Motor Gücü (Ops)	750 Watt
Volt	220 V
Ağırlık	9 Kg



CE

BOILER 1''-4'' HAVALI

7.650€

BOILER 1''-4'' ELEKTRİKLİ

7.870€

Boru İçin Kaynak Ağzı Açma Makinesi

Boru Kapasitesi	mm (Ø id.) 22 - 111
Hız	Rpm 70
Tork	140 Nm
Strok	40 mm
Hava Tüketimi	1600 L/min
Hava Basıncı	6 bar
Hortum Bağlantısı	3/4"
Ağırlık	9 Kg



CE

BOILER 1/4 AUTO HAVALI

18.500€

Boru İçin Kaynak Ağzı Açma Makinesi

Boru Kapasitesi	mm (Ø id.) 22 - 111
Hız	Rpm 70
Tork	140 Nm
Strok	40 mm
Hava Tüketimi	1600 L/min
Hava Basıncı	6 bar
Hortum Bağlantısı	3/4"
Ağırlık	15 Kg



CE

SUPERBOILER T4 HAVALI

7.950€

SUPERBOILER T4 ELEKTRİKLİ

8.800€

Boru İçin Kaynak Ağzı Açma Makinesi

Boru Kapasitesi	mm (Ø id.) 39 - 104
Hız	Rpm 70
Tork	245 Nm
Strok	40 mm
Elektrik Motor Gücü (Ops)	1020 Watt
Volt	220 V
Ağırlık	18 Kg



10.950€ HAVALI
11.400€ ELEKTRİKLİ

SUPERBOILER T5 HAVALI
SUPERBOILER T5 ELEKTRİKLİ
Boru İçin Kaynak Ağzı Açma Makinesi



Teknik Veriler

Boru Kapasitesi	mm (Ø id.) 49 - 203
Hız	Rpm 34
Tork	264 Nm
Strok	40 mm
Elektrik Motor Gücü (Ops)	1020 Watt
Volt	220 V
Ağırlık	25 Kg



SUPERMAXI 12 HAVALI
SUPERMAXI 12 ELEKTRİKLİ
Boru İçin Kaynak Ağzı Açma Makinesi

Fiyat Sorunuz HAVALI
Fiyat Sorunuz ELEKTRİKLİ

Teknik Veriler

Boru Kapasitesi	mm (Ø id.) 100 - 305
Hız	Rpm 35
Tork	180 Nm
Strok	50 mm
Hava Tüketimi (Ops)	1600 L/min
Hava Basıncı	6 bar
Hortum Bağlanışı	3/4"
Ağırlık	43 Kg



SUPERMAXI 20 HAVALI
SUPERMAXI 20 ELEKTRİKLİ
Boru İçin Kaynak Ağzı Açma Makinesi

Fiyat Sorunuz. HAVALI
Fiyat Sorunuz. ELEKTRİKLİ

Teknik Veriler

Boru Kapasitesi	mm (Ø id.) 249 - 502E
Hız	Rpm 15
Tork	450 Nm
Strok	50 mm
Hava Tüketimi (Ops)	300 L/min
Hava Basıncı	6 bar
Hortum Bağlanışı	3/4"
Ağırlık	135 Kg



HYPERMAXI 20x36 HAVALI
HYPERMAXI 20x36 ELEKTRİKLİ
Boru İçin Kaynak Ağzı Açma Makinesi

Fiyat Sorunuz. HAVALI
Fiyat Sorunuz. ELEKTRİKLİ

Teknik Veriler

Boru Kapasitesi	mm (Ø id.) 508 - 937
Hız	Rpm 7
Strok	100 mm
Elektrik Motor Gücü (Ops)	
Volt	220 V
Ağırlık	700 Kg

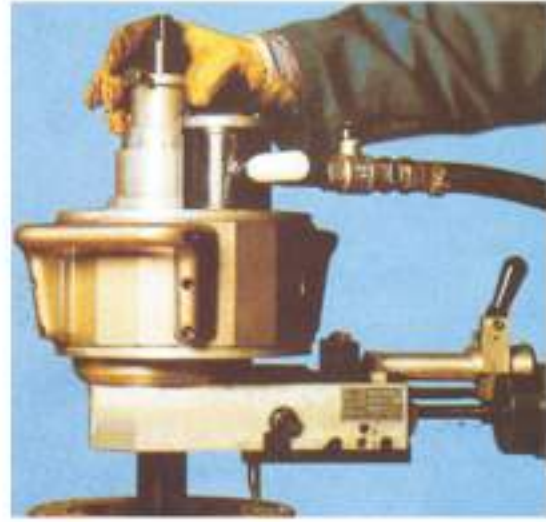

SUPERBOILER T5 FLANGE Fiyat Sorunuz. €

Boru İçin Kaynak Ağız Açma Makinesi

Boru Kapasitesi	mm (Ø id.) 49 - 203
Hız	Rpm 34
Tork	264 Nm
Strok	40 mm
Elektrik Motor Gücü (Ops)	1020 Watt
Volt	220 V
Ağırlık	25 Kg



BULL MAXI Fiyat Sorunuz.

Flange facing machine

Boru Kapasitesi	mm (Ø id.) 380 - 876
Hız	Rpm 24
Tork	220 Nm
Strok	50 mm
Elektrik Motor Gücü (Ops)	1400 Watt
Volt	110-220 V
Ağırlık	75 Kg



SPIDER 42 Fiyat Sorunuz.

Çalışma Kapasitesi	mm (Ø id.) 303 - 1422 (11.95"-56")
Hava Motoru Güç	1.9 Hp
Hava Basıncı	6 bar
Hava Tüketimi	49.4 cfm
Ağırlık	159 kg



CE

GBC 2700 HAVALI

4.900€

GBC 2700 ELEKTRİKLİ

5.300€

Boru Kesme Makinası

Boru Kapasitesi	mm (Ø id.) 25 - 330
Tork	140 Nm
Strok	300 mm
Hava Tüketimi (Dps)	1600 L/min
Hava Basıncı	6 bar
Hortum Bağlantısı	3/4"
Ağırlık	11 Kg



CE

MCA CUTTER

Fiyat Sorunuz.

Boru Kesme ve Kaynak Ağzı Açma Makinası 23-510 mm

MCA Boru Kesme ve Kaynak Ağzı Açma Makinalarının elektrikli, havalı ve hidrolik motorluları mevcuttur. Gövdesi hafif alüminyum olup, ince etli borular için kullanımı kolaydır. 1" - 36" arasındaki borular için uygundur.

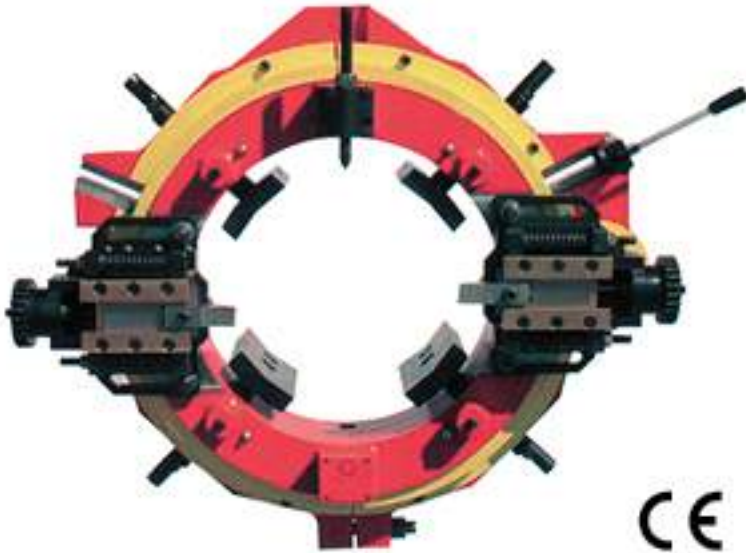

CE

SUPERCUTTER

Fiyat Sorunuz.

Boru Kesme ve Kaynak Ağzı Açma Makinası 168-1530 mm

SUPERCUTTER Boru Kesme Makinalarının havalı ve hidrolik motorluları mevcuttur. 60" kadar çelik boruları kesme ve kaynak ağzı açma için idealdir.



CE

HYPERCUTTER

Fiyat Sorunuz.

Boru Kesme ve Kaynak Ağzı Açma Makinası 1625-2438 mm

HYPERCUTTER modeli 60" - 96" arasındaki büyük çaplı borular için, kesme ve kaynak ağzı açmak için kullanılır.

**FAST 6-36****Fiyat Sorunuz.**

Boru Kesme Otomatik Merkezleme Sistemi Ø 153 - 937 mm (6" - 36")

FAST 6-36 Boru Kesme ve Kaynak Ağız Açma Makinaları, boruya sabitlenmesi tek bir noktadan mümkündür, sürat ve kolaylık sağlar.

**PIPE 4 - 8**

Boru Kesme Makinaları

PIPE 4**6.750€****PIPE 8 - MANUEL****12.300€****PIPE 8 - MOTORIZED****17.500€****TAF120****Fiyat Sorunuz.**

Zincirli Tip Boru Kesme Sistemi 10" - 120"

TAF120 Makinası 10" - 120" çaplı borularda soğuk kesmeyi mümkün kılar. Yeni zincirli kitleme sistemi ve kayış sistemi, ideal, güvenli ve çabuk kesmeyi sağlar.

**GB CUT****Fiyat Sorunuz.**

Alevli Tip Boru Kesme ve Kaynak Ağız Açma 4" - 80"

GB CUT, alevli tip boru kesme ve kaynak ağız açma makinası 4" - 80" arası borularda kullanıma uygundur. Manuel ve otomatik (motorlu) tipleri mevcuttur.

**SB500****Fiyat Sorunuz.**

Sabit Tip Boru Kaynak Ağzı Açma Makinesi 4" - 20"

Boru Kapasitesi	mm (Ø id.) 100 - 508 (4" - 20")
Boru Kalınlığı	25 mm
Hız	0-28 Devir/dk.
Elektrik Motor Gücü	9500 Hp(W)
Volt	400 V
Güç	10 kW
Ağırlık	2350 Kg

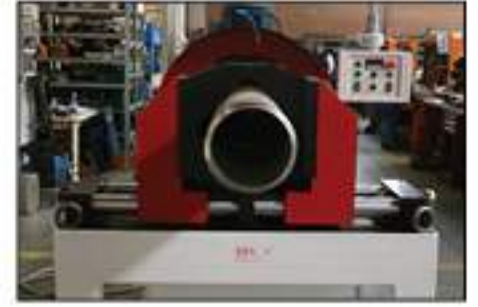
**HYCUBE****Fiyat Sorunuz.**Sabit Tip Boru Kesme ve Kaynak
Ağzı Açma Makinesi 12" - 24"

Boru Kapasitesi	mm (Ø id.) 304.8 - 609.6 (12" - 24")
Hız	7-37 Devir/dk.
Kesme Hızı	13.24 - 32 mm
Sbrok	50 mm
Motor Gücü	5500 W
Ağırlık	1030 Kg





GRINDERS

Fiyat Sorunuz.

Düz Yüzeyler için Taşlama - Zımparalama Makinesi

Taşlama Disk Kapasitesi	mm (Ø id.) 300
Taşlama Disk Kalınlığı	8-10-12-14 mm
Motor Gücü	7.5 kW
Disk Devir	Rpm 4000
Kesme Derinliği	0-70 mm
Ağırlık	170 Kg



**Basıncılı Kazan İmalatında
BACK GAUGING
Karbonlama Yapmaya Son**



G400

Fiyat Sorunuz.

Taşlama - Zımparalama Makinesi

Taşlama Disk Kapasitesi	mm (Ø id.) 400
Taşlama Disk Kalınlığı	8-16 mm
Motor Gücü	9 kW
Disk Devir	65 ms
Flap Disk Çapı	300 mm
Strok	135 mm
Max. Taşlama Derinliği	80 mm

G800

Fiyat Sorunuz.

Çok Fonksiyonlu Taşlama Zımparalama Makinesi

Taşlama Disk Kapasitesi	mm (Ø id.) 800
Taşlama Disk Kalınlığı	12-16 mm
Motor Gücü	22 kW
Disk Devir	Rpm 1800
Strok	370 mm
Max. Taşlama Derinliği	1500 mm

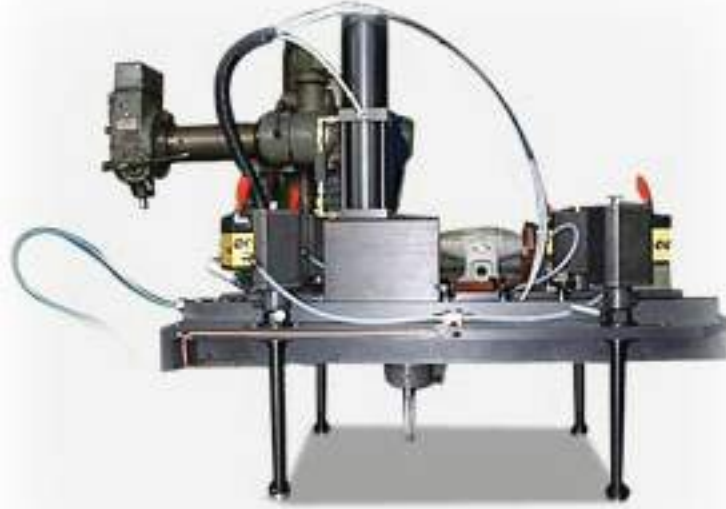

BOILER SP AUTO

Fiyat Sorunuz.

Otomatik Boru Kaynak Ağız Açma Makinası

Detaylı bilgi ve fiyat için, lütfen arayınız.



G800 CML

Fiyat Sorunuz.

Otomatik Taçlama ve Zımpara Makinası

Detaylı bilgi ve fiyat için, lütfen arayınız.



HOLE MAKER

Fiyat Sorunuz.

Boru Delik Açma Makinası

Detaylı bilgi ve fiyat için, lütfen arayınız.



CASING MACHINE T11 E T12

Fiyat Sorunuz.

Boru için Uzaktan Kumandalı Kesme - Kaynak Ağız Açma Makinası

Detaylı bilgi ve fiyat için, lütfen arayınız.

PIPE WELDING**Fiyat Sorunuz.**

Boru Kaynağı için Mengener

Çelik ve paslanmaz borularda kaynak için mengener.
Ağır hizmet hizalama aletleri**BORU SEHPALARI****Fiyat Sorunuz.**

Muhtelif Tip Boru Sehpaları

	Kapasite	Boru Ölçüleri
V Kafa Tip	900 kg.	1/8" - 24"
Bilyalı Tip	450 kg.	3/8" - 12"
Çelik Tekerlekli Tip	900 kg.	1/4" - 24"
Kauçuk Tekerlekli Tip	450 kg.	1/2" - 24"

FE4 DGT AUTO**Fiyat Sorunuz.**

Elektrot Kurutma Fırınları

Sıcaklık Ölçüsü	0-500°
Güç	1750V
Kapasite	100 kg.

Otomatik Güvenli Açma - Kapama Sistemi



WALMAG MAGNETICS (EUROPE)



Model	Kaldırma Kapasitesi	Fiyat
NEO 125	125/Kg	310.- €
NEO 250	250/Kg	445.- €
NEO 500	500/Kg	668.- €
NEO 1000	1000/Kg	990.- €
NEO 1500	1500/Kg	1490.- €
NEO 2000	2000/Kg	1740.- €

Lütfen orijinal katalog ve fiyat listesi isteyiniz.



DISEÑADO
Y HECHO EN
ESPAÑA

TECNO TEC

**MADE IN
SPAIN**

**Yeni İnverter
KAYNAK TEKNOLOJİSİ!**

HOBBY KIT 370€

Inverter Kaynak Makinası Kıt

- Inverter VALE 100 Amper
- Plastik çanta
- Rutıl elektrot 2,5 (10 Adet)
- Kaynak kablosu ve maşası
- El maskesi
- Fırça ve eldiven



SANDER 140 450€

Inverter Kaynak Mak. Kıt (G-Box)

- Maksimum giriş gücü 4,1 KVA
- Giriş voltajı 230 V
- Boşta çalışma voltajı 85 V
- Çalışma verimi %60/%100 140 A/110A
- Elektrot çapı 3,2
- Ağırlık 5,8 Kg



MARK 170 550€

Inverter Kaynak Mak. (G-BOX)

- Maksimum giriş gücü 5,7 KVA
- Giriş voltajı 230 V
- Boşta çalışma voltajı 85 V
- Çalışma verimi %60/%100 170 A/130A
- Elektrot çapı 4,0
- Ağırlık 6,3 Kg



NEW GABI 200 ANALOG 735€

NEW GABI 200 DIGITAL 820€

Inverter Kaynak Mak. Kıt (G-Box)

- Maksimum giriş gücü 6,6 KVA
- Giriş voltajı 230 V
- Boşta çalışma voltajı 75 V
- Çalışma verimi %60/%100 200 A/150A
- Elektrot çapı 5
- Ağırlık 8 Kg



ANDY 250 1.325€

Inverter Kaynak Makinası

- Maksimum giriş gücü 11,5 KVA
- Giriş voltajı 3x400 V
- Three Phase)
- Boşta çalışma voltajı 85 V
- Çalışma verimi %60/%100 250 A/200A
- Elektrot çapı 6
- Ağırlık 15 Kg



CLODE 130 625€

Inverter TIG DC HF
Kaynak Makinası (G-BOX)

- Maksimum giriş gücü 4 KVA
- Giriş voltajı 230 V
- Boşta çalışma voltajı 85 V
- Çalışma verimi %60/%100 130 A/110 A
- Elektrot çapı 3,2
- Ağırlık 6,5 Kg



1.240€

PULSER 170 DIGI HF

Inverter TIG DC HF Kaynak
Makinası (G-BOX)

Maksimum giriş gücü	5,7 KVA
Giriş voltajı	230 V
Boşta çalışma voltajı	75 V
Çalışma verimi %60/%100	170 A/130A
Elektrot çapı	4
Ağırlık	8 Kg



CUPEL 135

380€

Inverter Kaynak Mak. (G-BOX)

Maksimum giriş gücü	4 KVA
Giriş voltajı	230 V
Boşta çalışma voltajı	85 V
Çalışma verimi %40/%100	130 A/90A
Elektrot çapı	3,2
Ağırlık	5,8 Kg



CUPEL 155

410€

CUPEL 165

430€

Inverter Kaynak Mak. Klt (G-Box)

Maksimum giriş gücü	5,3 KVA
Giriş voltajı	230 V
Boşta çalışma voltajı	85 V
Çalışma verimi %40/%100	150 A/100A
Elektrot çapı	4,0
Ağırlık	6 Kg



CUPEL 175 DIGITAL

520€

Inverter Kaynak Makinası

Maksimum giriş gücü	5,9 KVA
Giriş voltajı	230 V
Boşta çalışma voltajı	75 V
Çalışma verimi %40/%100	170 A/100A
Elektrot çapı	4,0
Ağırlık	6,3 Kg



IRIN 46 cc/ci

1.890€

Plazma Kesme Makinası

Maksimum giriş gücü	6,6 KVA
Giriş voltajı	230 V
Boşta çalışma voltajı	300 V
Çalışma verimi %100	40 A
Hava basıncı	4,4-5,0 Bar
Kesme kapasitesi	10mm-12mm-15mm
Ağırlık	14,5 Kg



PLAZMA KESME MAKİNALARI

**CS 230 410\$****Metal Kesme Makinesi**

Yedek Kesme Bıçağı (180mm) 45\$/ad.
Yedek Kesme Bıçağı (230mm) 65\$/ad.

Motor gücü	1700 W
Hız	2600 r.p.m
Testere Çapı	230 mm
Kesme Kapasitesi	Düz kesim 84 mm / 45° kesim 56 mm
Ağırlık	7.1 Kg

**DG 50 150\$****Kalıpçı Taçlama (Yüksek Devir)**

Motor gücü	1200 W
Hız	10000-28000 r.p.m
Pens Çapı	6 mm (3 mm ve 8 mm opsiyonel)
Max. Taş Çapı	50mm
Ağırlık	2.2 Kg

DG 50L 190\$**Kalıpçı Taçlama (Düşük)**

Motor gücü	1200 W
Hız	2700-6000 r.p.m
Pens Çapı	6 mm (3 mm ve 8 mm opsiyonel)
Max. Taş Çapı	50mm
Ağırlık	2.4 KG

**WS 620 730\$ WS 760 670\$****Boru Zımparalama ve Poltcaj Makinesi**

Elektrik Gücü	230 V	230 V
Güç	1500W	1200W
Boşta Devir	2300-6500rpm	1600-3200rpm
Zımparalama Hızı	15-28m/sn	3-12m/sn
Maksimum Bant Uzunluğu	620 mm	760 mm
Ağırlık	5.3 Kg	3.4 Kg

DP 100 460\$**Yüzey Zımparalama Poltcaj Makinesi**

Elektrik Gücü	230 V
Güç	1200W
Boşta Devir	1000-2400rpm
Maksimum Silindir	100mm
Çapı	19mmx100mm
Ağırlık	4.8 Kg



CE

CS 180

Kanal Açma Makinası

395\$Yedek Elmas Testere **30\$**

Hız	4100/dk
Güç	3800 W
Mak. testere çapı	180mm
Kanal Geniřliđi	9-51mm
Max. Kesme Derinliđi	15-54 mm
Ađrık	7.7 Kg

**270\$****EP5 LF**Mermer (Sulu)
Zımparalama**195\$****EP5 W**Mermer
Zımparalama

Elektrik Gücü	230 V	230 V
Güç	1200 W	1200 W
Bořta Devir	1700-3700/min	3000-6500/min
Sıkıřtırma Mili	M14	M14
Zımpara Disk Çapı	5" (125mm)	5" (125mm)
Ölçüler	303x72x80mm	303x72x80mm
Ađrık	2.57 Kg	2.0 Kg

**655\$****GS9 FES**

Elektriklil Kuru Duvar Zımparalama

680\$**GS9 FE**

Elektrik Gücü	230 V
Güç	550 W
Bořta Devir	650-1600rpm
Yükte Devir	280-950rpm
Zımpara Disk Çapı	225mm
Uzunluk	106cm (GS9 FE 154cm)
Ađrık	3.8 Kg (GS9 FE 4.7 Kg)

**PM 021 LF**

Elektrik pistonlu airless boya püskürtme

1.250\$

Motor gücü	1.000 W
Maks. mm öpüsü	0,021 in
Maks. emme gücü	2.1 lt/min
Maks. basınç gücü	207 bar (3.000 PSI)
Ađrık	25 kg



350\$

RS 130B

Elektrikli Boru Kesme

Elektrik Gücü	230 V	230 V
Güç	1600 W	1500 W
Başta Devir	1000-2800 min	1000-2100 min
Stroke	26 mm	26 mm
Hız Ayarı	var	var
Aşırı Yük Koruması	var	var
Ağırlık	3.70 Kg	4.35 Kg

410\$

RS 26**DB 32**

Elektrikli Boru Kıvrma

1.490 \$

Elektrik Gücü	230 V
Güç	1800 W
Başta Devir	3,5RPM
Maksimum Kapasite	32mm (1-1/4")
Ağırlık	14 Kg

250\$

EV 52

Elektrikli Mikser

Motor gücü	1300 W	1600 W
Hız min-1	150-700	180-550
Karıştırıcı Çubuğu	140 mm	160 mm
Ağırlık	4.1 Kg	5.6 Kg

350\$

EV 160



CE

198\$

216\$

LY - 355

LY - 405

Elektrikli Profil Kesme

Motor gücü	1300 W	1600 W
Hız min-1	150-700	180-550
Kanıtıncı Cıbuğu	140 mm	160 mm
Ağırlık	4.1 Kg	5.6 Kg



260\$

VR 1400

Vibratör Şişe
ve Hortumu
38x3000mm

CE

Motor gücü	1400 W
Vibrasyon	11000 B/dk
Hız	16000 dk
Ağırlık	4.3 Kg



CE

310\$

400\$

GP255

GP255 S

Elektrikli Gönye Kesme Mak. (Uzayabilen)

Motor gücü	1600 W
Testere Çapı	254 mm
Tabla Ölçüleri	460 x 450 mm
Hız	3000 r.p.m
Kesme Kapasitesi	90° 300 mm x 60 mm
Ağırlık	19.5 Kg



CE

430\$

DS 2300

Dalma Tip Dalme Testere

Motor gücü	1600 W
Testere Çapı	254 mm
Tabla Ölçüleri	460 x 450 mm
Hız	3000 r.p.m
Kesme Kapasitesi	90° 100 mm x 60 mm
Ağırlık	18.5 Kg

Karnasch
PROFESSIONAL TOOLS

German
Quality
Tools

YÜKSEK HIZ İÇİN RAYBALAR



FREZE - KILAVUZLAR



ELMAS KALIPÇI FREZELERİ



YÜKSEK HIZ ÇELİĞİ (HSS) DELME UÇLARI



YÜKSEK HIZ İÇİN FREZELER



ELMAS UÇLU DAİRE TESTERELER



METAL İÇİN DAİRE TESTERELER



YAĞLAMA VE KESME SIVILARI



ELMAS DELİK MATKAP UÇLARI



GENEL ÜRÜN GRUPLARI

ELMAS DELME UÇLARI



KADEMELİ MATKAP UÇLARI



HAVŞALAMA UÇLARI



KOMPOZİT MALZEME UÇLARI



GLAPHİT MALZEME UÇLARI



DİŞ LABORATUVARLARI İÇİN UÇLAR



ELMAS YUVARLAK UÇLU FREZELER



GOLDWIN SERİSİ FREZELER (PASLANMAZ)



YÜKSEK HIZ İÇİN MATKAP UÇLARI



Lütfen

Karnaschi
PROFESSIONAL TOOLS

Genel Ürün
Katalogunu İsteyiniz.

RAY DELME UÇLARI

Karnaschi
PROFESSIONAL TOOLS

HARD-LINE 30mm

20.1306



DELME DERİNLİĞİ: 30 mm

mm	20.1306	€	mm	20.1306	€	mm	20.1306	€
18	20.1306-18	47,60	25	20.1306-25	47,60	32	20.1306-32	58,30
19	20.1306-19	47,60	26	20.1306-26	52,35	33	20.1306-33	58,30
20	20.1306-20	47,60	27	20.1306-27	52,35	34	20.1306-34	58,30
21	20.1306-21	47,60	28	20.1306-28	52,35	35	20.1306-35	58,30
22	20.1306-22	47,60	29	20.1306-29	52,35	36	20.1306-36	62,90
23	20.1306-23	47,60	30	20.1306-30	52,35	38	20.1306-38	62,90
24	20.1306-24	47,60	31	20.1306-31	58,30			

HARD-LINE 55mm

20.1309



DELME DERİNLİĞİ: 50 mm

mm	20.1309	€	mm	20.1309	€	mm	20.1309	€
18	20.1309-18	56,95	25	20.1309-25	56,95	32	20.1309-32	68,80
19	20.1309-19	56,95	26	20.1309-26	62,25	33	20.1309-33	68,80
20	20.1309-20	56,95	27	20.1309-27	62,25	34	20.1309-34	68,80
21	20.1309-21	56,95	28	20.1309-28	62,25	35	20.1309-35	68,80
22	20.1309-22	56,95	29	20.1309-29	62,25	36	20.1309-36	74,45
23	20.1309-23	56,95	30	20.1309-30	62,25			
24	20.1309-24	56,95	31	20.1309-31	68,80			

HSS TİP UÇLAR

GOLD-LINE 30mm WELDON



mm	20.1260U	€	mm	20.1260U	€	mm	20.1260U	€
12	20.1260U-12	16,30	26,5	20.1260U-26,5	25,60	45	20.1260U-45	44,54
13	20.1260U-13	16,30	27	20.1260U-27	25,60	46	20.1260U-46	58,05
13,5	20.1260U-13,5	16,65	28	20.1260U-28	28,45	47	20.1260U-47	58,05
14	20.1260U-14	16,75	29	20.1260U-29	28,45	48	20.1260U-48	61,30
15	20.1260U-15	16,75	30	20.1260U-30	29,80	49	20.1260U-49	61,30
15,5	20.1260U-15,5	17,10	31	20.1260U-31	29,80	50	20.1260U-50	65,50
16	20.1260U-16	17,45	32	20.1260U-32	31,15	51	20.1260U-51	65,50
17	20.1260U-17	17,45	33	20.1260U-33	31,15	52	20.1260U-52	71,05
17,5	20.1260U-17,5	17,85	34	20.1260U-34	32,85	53	20.1260U-53	73,30
18	20.1260U-18	18,25	35	20.1260U-35	32,85	54	20.1260U-54	75,55
19	20.1260U-19	18,25	36	20.1260U-36	37,25	55	20.1260U-55	77,40
19,5	20.1260U-19,5	18,75	37	20.1260U-37	38,70	56	20.1260U-56	80,20
20	20.1260U-20	19,65	38	20.1260U-38	41,55	57	20.1260U-57	83,05
21	20.1260U-21	19,65	39	20.1260U-39	41,55	58	20.1260U-58	85,10
22	20.1260U-22	23,30	40	20.1260U-40	45,60	59	20.1260U-59	87,80
23	20.1260U-23	23,30	41	20.1260U-41	45,60	60	20.1260U-60	90,45
24	20.1260U-24	24,15	42	20.1260U-42	49,20			
25	20.1260U-25	24,15	43	20.1260U-43	49,20			
26	20.1260U-26	25,60	44	20.1260U-44	44,54			

GOLD-LINE 80mm WELDON



mm	20.1285	€	mm	20.1285	€	mm	20.1285	€
18	20.1285-18	38,15	25	20.1285-25	47,80	33	20.1285-33	60,55
19	20.1285-19	38,15	26	20.1285-26	49,45	34	20.1285-34	62,00
20	20.1285-20	39,70	27	20.1285-27	49,45	35	20.1285-35	63,40
21	20.1285-21	39,70	28	20.1285-28	53,85	36	20.1285-36	71,80
22	20.1285-22	45,20	29	20.1285-29	53,85	38	20.1285-38	76,20
23	20.1285-23	45,20	30	20.1285-30	56,60	40	20.1285-40	83,35
24	20.1285-24	47,80	32	20.1285-32	60,55	45	20.1285-45	99,00
						50	20.1285-50	126,85

GOLD-LINE 55mm WELDON



mm	20.1270U	€	mm	20.1270U	€	mm	20.1270U	€
12	20.1270U-12	20,65	26,5	20.1270U-26,5	31,75	45	20.1270U-45	67,30
13	20.1270U-13	20,65	27	20.1270U-27	31,75	46	20.1270U-46	72,30
13,5	20.1270U-13,5	21,00	28	20.1270U-28	34,60	47	20.1270U-47	72,35
14	20.1270U-14	21,30	29	20.1270U-29	34,60	48	20.1270U-48	76,35
15	20.1270U-15	21,30	30	20.1270U-30	36,30	49	20.1270U-49	76,35
15,5	20.1270U-15,5	21,60	31	20.1270U-31	36,30	50	20.1270U-50	86,20
16	20.1270U-16	21,90	32	20.1270U-32	38,85	51	20.1270U-51	86,20
17	20.1270U-17	21,90	33	20.1270U-33	38,85	52	20.1270U-52	90,30
17,5	20.1270U-17,5	22,40	34	20.1270U-34	41,45	53	20.1270U-53	93,20
18	20.1270U-18	22,80	35	20.1270U-35	41,45	54	20.1270U-54	96,25
19	20.1270U-19	22,80	36	20.1270U-36	46,90	55	20.1270U-55	98,90
19,5	20.1270U-19,5	23,30	37	20.1270U-37	48,75	56	20.1270U-56	101,90
20	20.1270U-20	24,25	38	20.1270U-38	51,75	57	20.1270U-57	104,35
21	20.1270U-21	24,25	39	20.1270U-39	51,75	58	20.1270U-58	107,20
22	20.1270U-22	27,60	40	20.1270U-40	56,60	59	20.1270U-59	109,65
23	20.1270U-23	27,60	41	20.1270U-41	56,60	60	20.1270U-60	112,75
24	20.1270U-24	29,20	42	20.1270U-42	61,25			
25	20.1270U-25	29,20	43	20.1270U-43	61,25			
26	20.1270U-26	31,75	44	20.1270U-44	67,30			

GOLD-LINE 110mm WELDON



mm	20.1280	€	mm	20.1280	€	mm	20.1280	€
18	20.1280-18	48,45	25	20.1280-25	59,00	33	20.1280-33	83,10
19	20.1280-19	49,70	26	20.1280-26	65,00	35	20.1280-35	86,85
20	20.1280-20	50,50	27	20.1280-27	66,35	36	20.1280-36	96,80
21	20.1280-21	54,00	28	20.1280-28	68,30	38	20.1280-38	104,10
22	20.1280-22	55,15	29	20.1280-29	70,30	40	20.1280-40	114,90
23	20.1280-23	56,30	30	20.1280-30	73,05	45	20.1280-45	135,30
24	20.1280-24	57,70	32	20.1280-32	81,35	50	20.1280-50	166,00

AĞIR TİP DELME UÇLARI - POWER MAX

10mm EASY-CUT



30mm EASY CUT



30mm EASY CUT



55mm EASY CUT



ELMAS DELME UÇLARI

HARD-LINE 40 mm

20.1315



DELME DERİNLİĞİ : 40 mm

mm	20.1315	€	mm	20.1315	€	mm	20.1315	€
12	20.1315-12	32,20	31	20.1315-31	43,75	50	20.1315-50	68,60
13	20.1315-13	32,20	32	20.1315-32	43,75	51	20.1315-51	74,45
14	20.1315-14	34,10	33	20.1315-33	43,75	52	20.1315-52	76,20
15	20.1315-15	34,10	34	20.1315-34	43,75	53	20.1315-53	78,50
16	20.1315-16	34,10	35	20.1315-35	43,75	54	20.1315-54	81,10
17	20.1315-17	34,10	36	20.1315-36	50,00	55	20.1315-55	82,85
18	20.1315-18	34,10	37	20.1315-37	50,05	56	20.1315-56	85,80
19	20.1315-19	34,10	38	20.1315-38	50,05	57	20.1315-57	87,85
20	20.1315-20	34,10	39	20.1315-39	50,05	58	20.1315-58	89,45
21	20.1315-21	35,05	40	20.1315-40	50,05	59	20.1315-59	91,05
22	20.1315-22	35,05	41	20.1315-41	60,40	60	20.1315-60	92,60
23	20.1315-23	35,05	42	20.1315-42	60,40	61	20.1315-61	95,40
24	20.1315-24	35,05	43	20.1315-43	60,40	62	20.1315-62	98,75
25	20.1315-25	35,05	44	20.1315-44	60,40	63	20.1315-63	102,45
26	20.1315-26	36,95	45	20.1315-45	60,40	64	20.1315-64	105,80
27	20.1315-27	37,00	46	20.1315-46	64,80	65	20.1315-65	109,25
28	20.1315-28	37,00	47	20.1315-47	64,80			
29	20.1315-29	37,00	48	20.1315-48	64,80			
30	20.1315-30	37,00	49	20.1315-49	64,80			

Çap 65mm Ø kadar uçlar mevcuttur.

HARD-LINE 110mm

20.1660

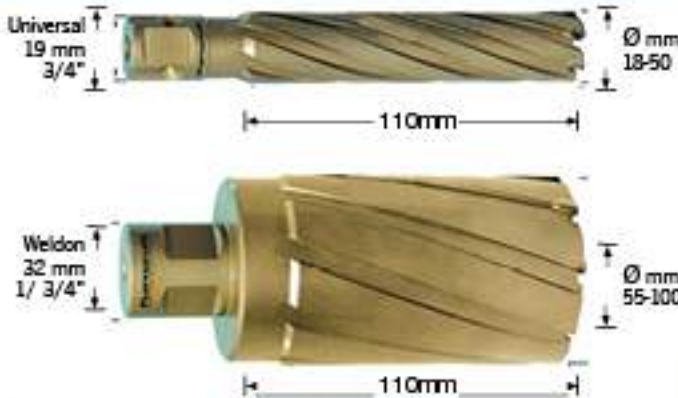

DELME DERİNLİĞİ : 110 mm

mm	20.1660	€	mm	20.1660	€	mm	20.1660	€
18	20.1660-18	79,20	30	20.1660-30	86,30	50	20.1660-50	163,75
19	20.1660-19	79,20	31	20.1660-31	104,00	55	20.1660-55	193,65
20	20.1660-20	79,20	32	20.1660-32	104,00	60	20.1660-60	216,75
21	20.1660-21	79,20	33	20.1660-33	104,00	65	20.1660-65	255,55
22	20.1660-22	79,20	34	20.1660-34	104,00	70	20.1660-70	289,20
23	20.1660-23	79,20	35	20.1660-35	104,00	75	20.1660-75	308,20
24	20.1660-24	79,20	36	20.1660-36	119,10	80	20.1660-80	329,60
25	20.1660-25	79,20	37	20.1660-37	119,10	85	20.1660-85	369,35
26	20.1660-26	86,30	38	20.1660-38	119,10	90	20.1660-90	427,80
27	20.1660-27	86,30	39	20.1660-39	119,10	95	20.1660-95	489,25
28	20.1660-28	86,30	40	20.1660-40	119,10	100	20.1660-100	548,05
29	20.1660-29	86,30	45	20.1660-45	143,75			

Çap 65mm Ø kadar uçlar mevcuttur.

HARD-LINE 55mm

20.1316

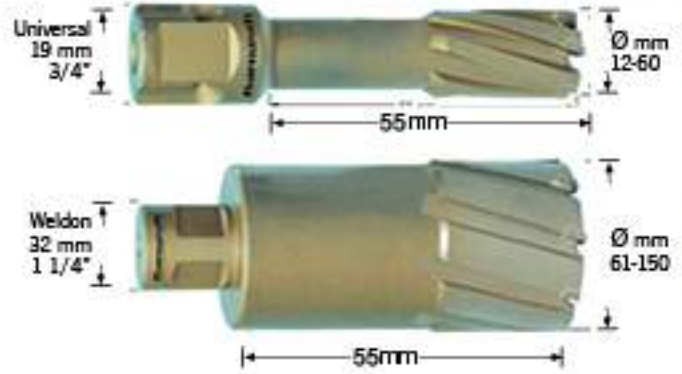

DELME DERİNLİĞİ : 55 mm

mm	20.1316	€	mm	20.1316	€	mm	20.1316	€
12	20.1316-12	37,70	38	20.1316-38	55,45	64	20.1316-64	117,30
13	20.1316-13	37,70	39	20.1316-39	55,45	65	20.1316-65	121,15
14	20.1316-14	37,70	40	20.1316-40	55,45	66	20.1316-66	125,85
15	20.1316-15	37,70	41	20.1316-41	66,85	67	20.1316-67	128,55
16	20.1316-16	37,70	42	20.1316-42	66,85	68	20.1316-68	131,10
17	20.1316-17	37,70	43	20.1316-43	66,85	69	20.1316-69	133,20
18	20.1316-18	37,70	44	20.1316-44	66,85	70	20.1316-70	137,15
19	20.1316-19	37,70	45	20.1316-45	66,85	75	20.1316-75	146,05
20	20.1316-20	37,70	46	20.1316-46	71,85	80	20.1316-80	156,20
21	20.1316-21	38,85	47	20.1316-47	71,85	85	20.1316-85	175,10
22	20.1316-22	38,85	48	20.1316-48	71,85	90	20.1316-90	202,65
23	20.1316-23	38,85	49	20.1316-49	71,85	95	20.1316-95	232,05
24	20.1316-24	38,85	50	20.1316-50	76,10	100	20.1316-100	259,65
25	20.1316-25	38,85	51	20.1316-51	82,55	105	20.1316-105	302,00
26	20.1316-26	41,20	52	20.1316-52	84,45	110	20.1316-110	333,75
27	20.1316-27	41,25	53	20.1316-53	87,00	115	20.1316-115	374,95
28	20.1316-28	41,25	54	20.1316-54	89,95	120	20.1316-120	417,75
29	20.1316-29	41,25	55	20.1316-55	91,90	125	20.1316-125	464,40
30	20.1316-30	41,25	56	20.1316-56	95,15	130	20.1316-130	510,70
31	20.1316-31	48,45	57	20.1316-57	97,45	135	20.1316-135	557,35
32	20.1316-32	48,45	58	20.1316-58	99,20	140	20.1316-140	607,20
33	20.1316-33	48,45	59	20.1316-59	100,95	145	20.1316-145	655,40
34	20.1316-34	48,45	60	20.1316-60	102,70	150	20.1316-150	707,05
35	20.1316-35	48,45	61	20.1316-61	105,85			
36	20.1316-36	55,35	62	20.1316-62	109,55			
37	20.1316-37	55,45	63	20.1316-63	113,60			

Çap 150mm Ø kadar uçlar mevcuttur.

HARD-LINE 80mm

20.1650

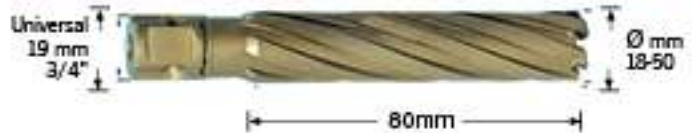

DELME DERİNLİĞİ : 80 mm

mm	20.1650	€	mm	20.1650	€	mm	20.1650	€
18	20.1650-18	62,25	28	20.1650-28	67,80	38	20.1650-38	93,45
19	20.1650-19	62,25	29	20.1650-29	67,80	39	20.1650-39	93,45
20	20.1650-20	62,25	30	20.1650-30	67,80	40	20.1650-40	93,45
21	20.1650-21	62,25	31	20.1650-31	81,95	45	20.1650-45	113,00
22	20.1650-22	62,25	32	20.1650-32	81,95	50	20.1650-50	128,85
23	20.1650-23	62,25	33	20.1650-33	81,95			
24	20.1650-24	62,25	34	20.1650-34	81,95			
25	20.1650-25	62,25	35	20.1650-35	81,95			
26	20.1650-26	67,80	36	20.1650-36	93,45			
27	20.1650-27	67,80	37	20.1650-37	93,45			

ZYA

Hp-3



A

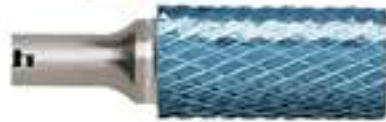

Kod	Ölçü	Sap	Fiyat (Kaplamaşız) €
11.3001-030	3x14x38	3	5,90
11.3001-065	6x18x50	6	8,45
11.3001-080	8x20x65	6	11,00
11.3001-090	10x20x65	6	11,80
11.3001-105	12x25x70	6	18,40

WRC

Hp-3



C

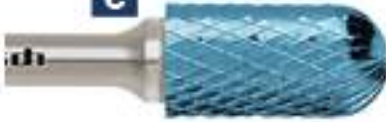

Kod	Ölçü	Sap	Fiyat (Kaplamaşız) €
11.3021-025	3x14x38	3	5,90
11.3021-055	6x18x50	6	9,75
11.3021-075	8x20x65	6	11,95
11.3021-085	10x20x65	6	13,15
11.3021-105	12x25x70	6	20,65
11.5021-060	6x18x100	6	20,90

TRE

Hp-3



E



Kod	Ölçü	Sap	Fiyat (Kaplamaşız) €
11.3041-010	3x6x38	3	6,20 €
11.3041-020	6x10x50	6	11,30 €
11.3041-025	8x15x60	6	13,80 €
11.3041-030	10x16x60	6	13,60 €
11.3041-035	12x22x67	6	19,80 €

SPG

Hp-3



G



Kod	Ölçü	Sap	Fiyat (Kaplamaşız) €
11.3061-015	3x14x38	3	5,90
11.3061-035	6x18x50	6	10,20
11.3061-040	8x20x65	6	12,35
11.3061-045	10x20x65	6	13,65
11.3061-060	12x25x70	6	18,65

ZYA

Hp-3



B



Kod	Ölçü	Sap	Fiyat (Kaplamaşız) €
11.3011-015	3x14x38	3	5,80
11.3011-050	6x18x50	6	9,15
11.3011-065	6x18x150	6	25,35
11.3011-075	8x20x65	6	12,05
11.3011-085	10x20x65	6	13,00
11.3011-100	12x25x70	6	20,20
11.5011-055	6x18x75	6	13,75
11.5011-060	6x18x100	6	19,90

KUD

Hp-3



D



Kod	Ölçü	Sap	Fiyat (Kaplamaşız) €
11.3031-025	3x2,7x38	3	5,90
11.3031-050	6x5,7x38	3	9,40
11.3031-060	8x7x52	6	9,60
11.3031-070	10x8,5x54	6	10,80
11.3031-080	12x11,4x56	6	14,50

RBF

Hp-3



E



Kod	Ölçü	Sap	Fiyat (Kaplamaşız) €
11.3051-015	3x14x38	3	5,90
11.3051-030	6x18x50	6	10,20
11.3051-035	8x20x65	6	14,20
11.3051-040	10x20x65	6	12,80
11.3051-045	10x20x170	6	18,00
11.3051-050	12x25x70	6	17,65
11.3051-065	16x25x70	6	26,25

H

Hp-3



H

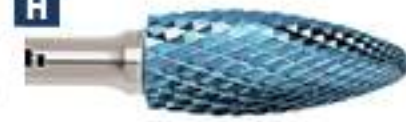

Kod	Ölçü	Sap	Fiyat (Kaplamaşız) €
11.3071-005	3x6x38	3	7,75
11.3071-010	6x14x50	6	13,55
11.3071-015	8x20x65	6	13,50
11.3071-020	10x20x65	6	25,00
11.3071-025	12x32x77	6	28,65

SAPLI ELMAS FREZE UÇLARI

KEL



Kod	Ölçü	Sap	Fiyat (Kaplamaşız) €
11.3081-010	3x14x38	3	7,75
11.3081-020	6x18x50	6	10,40
11.3081-025	8x25x70	6	13,60
11.3081-030	10x20x65	6	18,15
11.3081-045	12x32x77	6	20,95
11.3081-060	16x33x78	6	32,35
11.3085-020	6x18x50	6	18,65
11.3085-035	10x30x75	6	23,15
11.3085-060	16x33x78	6	41,30

SKM



Kod	Ölçü	Sap	Fiyat (Kaplamaşız) €
11.3091-015	3x11x38	3	5,90
11.3091-027	6x12,7x50	6	9,90
11.3091-035	8x18x63	6	13,60
11.3091-040	10x20x65	6	16,90
11.3091-045	12x25x70	6	20,30

WKN

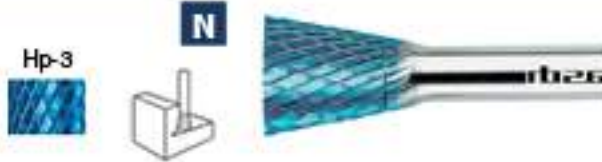

Kod	Ölçü	Sap	Fiyat (Kaplamaşız) €
11.3096-005	3x5x38	3	5,80
11.3096-015	6x8x50	6	9,95
11.3096-020	10x10x55	6	14,50
11.3096-025	12x13x58	6	20,55

KSJ



Kod	Ölçü	Sap	Fiyat (Kaplamaşız) €
11.3101-005	3x3x38	3	5,90
11.3101-010	6x6x50	6	8,95
11.3101-015	10x8x56	6	11,75
11.3101-020	12x11x60	6	14,25

KSK



Kod	Ölçü	Sap	Fiyat (Kaplamaşız) €
11.3111-005	3x3x38	3	5,90
11.3111-010	6x6x50	6	8,95
11.3111-015	10x5x53	6	11,75
11.3111-020	12x7x55	6	14,25
11.3111-040	20x12x60	6	24,90

FORM SHAPE



Kod	Ölçü	Sap	Fiyat (Kaplamaşız) €
11.4011-005	10x1,6x34	3	12,20
114011-010	12x2,6x48	6	32,70

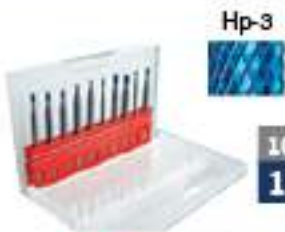

Hp-3
10 Ad. Kalıpcı Freze Seti 3mm Sap
11,4904U **59,55€**



10 Ad. Kalıpcı Freze Seti 6mm Sap
11,4934U **176,30€**

40 Adet Kalıpcı Freze Seti
Teçhür Panosu 6mm Sap
11,4853U **623,55€**

64 Adet Kalıpcı Freze Seti
Teçhür Panosu 6mm Sap
11,4855U **1006,75€**



ELEKTRİKLİ CNC KILAVUZ AÇMA MAKİNALARI

6.000\$

- Hız ayarı kontrol panelinden ayarlanabilir.
- Otomatik derinlik ayarı: Bilgisayar kutusundan stork ve geri dönüş arayı kolayca ayarlanır.
- Digital okuma
- Çabuk değişebilen kılavuz tubucu
- Yağlama sistemi
- Kolay kullanım, tecrübe gerektirmez.

KA 1100-24A	
Kapasite	M6-M24
Maksimum Hız	370 rpm
Maksimum Kılavuz Derinliği	60 mm
Mandren Çapı	31 mm
Güç Tüketimi kW	
Ağırlık	37 kg
Kol Uzunluğu	1100 mm



HAVALI KILAVUZ AÇMA MAKİNALARI

4.200\$

HKA 1100-24	
Kapasite	M12-M24
Maksimum Hız	90 rpm
Maksimum Kılavuz Derinliği	60 mm
Mandren Çapı	31 mm
Güç Tüketimi kW	800 l/min
Ağırlık	32 kg
Kol Uzunluğu	1100 mm





CE

TAIWAN MALI BMT168 BAND TESTERE

780\$

Motor	1/2Hp,1ph
Testere Hızı	50Hz 4P 45MPM/60Hz 4P 54MPM
Testere Ölçüsü	13x0.65x1470mm (14T)
Sandık Ölçüsü	724x381x458mm
Kapasite	45° • 85mm - 85x100mm
Ağırlık	23 Kg / 27 Kg



CE

TAIWAN MALI BMT712C-BAND TESTERE

1.700\$

Motor	1Hp,1ph
Testere Hızı	Step Pulley 22/33/45/65MPM Gear Driven 36/66/82MPM
Testere Ölçüsü	19x0.9x2360mm
Sandık Ölçüsü	1295x457x1028mm
Kapasite	90° • 180mm - 180x280mm - 65x300mm 45° • 110mm - 180x110mm
Ağırlık	130Kg / 150 Kg

TORNA VE SÜTUNLU MATKAP TEZGAHLARI

Z4

3.600\$

DİJİTAL KONTROLLÜ SÜTUNLU MATKAP

Delme Kapasitesi	25-32 mm
Kılavuz Çekme Kapasitesi	20 mm
Maksimum Mil Hareketi	120 mm
Mil Koniği	MT3
Devir Hızı	100-900 / 20C
Motor Gücü	1.5 Kwa
Ölçüler	844x558x180!
Sütunla Mil Arası Mesafe	310 mm
Konikten Tabana Yükseklik	600 mm
Net Ağırlık	563 Kg



CE

TAIWAN MALI BMT250A-BAND TESTERE

4.700\$

Motor	2Hp,3ph
Testere Hızı	Step Pulley 25/40/51/71MPM, 4 Hızlı 25-75MPM (82-259FPM), Değişken Hız
Testere Ölçüsü	27x0.9x3300mm
Sandık Ölçüsü	1739x571x1130mm (250A) 1854x749x1117mm (250V)
Kapasite	90° • 250mm - 250x415mm-200x450mm 45° • 190mm - 250x190mm
Ağırlık	320Kg / 360 Kg

VALVE ACTION

2.82€



Beyaz Sarı Kırmızı Lacivert Yeşil Siyah

Likit Boyalı Markalama Kalemleri

Gerçek boya ile 3 dakikada kuruyabilen markalama yapar. Metal, ahşap, cam, plastik ve kağıt dahil her yüzeye yazı yazar. 1/8" çapında değışebilen uçlar.

BALL PAINT MARKER

7.92€



Beyaz Sarı Kırmızı
 Lacivert Yeşil Siyah

Likit Boyalı Markalama Kalemleri

Gerçek boya ile markalama yapar, 5 dakikada kurur. Kalite kontrolü ve renk kodlama, yükleme ve endüstriyel alanda kullanma imkanı sunar.

PAINTSTIK B MARKER

1.36€



Beyaz Sarı Kırmızı Lacivert Yeşil Siyah

Markal B

Soğuk yüzeylerde değışik kullanım amaçlı boya. Tüm yüzeyleri, yağlı ve paslı dahil, markalamasını sağlar. Suya ve UV ışınlarına dayanıklıdır.

SILVER-STREAK

96006	Yuvarlak Uç Tutucu	11.18€
096004	Düz Tip Komple	8.10€
096017	(10 adet)	37.94€
096018	(25 adet)	10.66€
096019		10.66€
096007		7.44€



Beyaz Sarı Kırmızı Lacivert Yeşil Siyah

Tüm Metal Yüzeyler İçin

Her türlü metal yüzeylerde markalamayı sağlayan, kaynak alevine karşı dayanıklı bir markör.

PRO-LINE HP

2.86€



Beyaz Sarı Kırmızı Lacivert Yeşil Siyah

Yüksek Performanslı

Her türlü yağlı, kaygan ve ıslak zeminlere ve paslanmaz çelik üzerine markalama yapar.

STYMARK - All Surfaces

2.68€



Beyaz Sarı Kırmızı Lacivert Yeşil Siyah

Bilya Uçlu Tüp Markalama arkalama Kalemi

Dayanıklı bilya uç sayesinde yumuşak ve sert zeminlere markalama imkanı sunar. Yüksek ve dik yüzeylerde damlama yapmadan markalama yapar.

QUIK STIK

4.52€



Beyaz Sarı Kırmızı Lacivert Yeşil Siyah

Hızlı Kuruyan Markör

Boya bir plastik tüpün içinde bulunur ve alt kısmındaki tekerlek döndürüldüğünde dışarı çıkar. Boya pürüzsüz markalama sağlar, çabuk kurur ve tüm yüzeylerde renkleri uzun süre parlak kalır.

MARKER HOLDERS 100

3.62€



Uç Tutucu

Sıcak yüzey boya kalemleri için ahşap kalem tutacağı.

U.S.A. MARKALAMA KALEMLERİ

TYRE MARQUE

0.60€



Beyaz Sarı Kırmızı

Lastik Markalama Kalemi (Adet)

Lastik markalamada kullanılır. Islak ve soğuk yüzeylerde yazma özelliği.

H PAINTSTIK - 107 °C - 593 °C arası

1.64€



Beyaz Sarı Kırmızı Lacivert Yeşil Siyah

Sıcak Yüzeyler İçin Markalama Kalemi (Kutuda 144 Adet)

HT PAINTSTIK - 204 °C - 871 °C arası

1.66€



Beyaz Sarı Kırmızı Lacivert Siyah

Sıcak Yüzeyler İçin Markalama Kalemi (Kutuda 144 Adet)

K PAINTSTIK - 982 °C - 1204 °C arası

3.06€



Beyaz

Sıcak Yüzeyler İçin Markalama Kalemi (Kutuda 144 Adet)

SOAPSTONE MARKER FLAT

0,28€



Kaynak Kalemi (144 Adet-Kutu)

Kaynakta kullanılan doğal steatit (biançon) tebeşir. Steatit tebeşir kaynak yapmadan önce parçaları işaretlemeyi sağlar. İşaret, kaynakçı maskesiyle göze görünür, ısıya dayanıklıdır ve kaynağı kirlilemez.

FM.400 - SOAPSTONE MARKER

0,26€



Kaynak Kalemi (50 Adet-Kutu)

Kaynakta kullanılan doğal steatit (biançon) tebeşir. Steatit tebeşir kaynak yapmadan önce parçaları işaretlemeyi sağlar. İşaret, kaynakçı maskesiyle göze görünür, ısıya dayanıklıdır ve kaynağı kirlilemez.

THERMOMELT - Isı Tebeşirli

12.36€

38C°1204C°
88 Değişik Isı Tipleri
MEvcuttur.



Isı Tebeşirleri (Yüzey Sıcaklığını Ölçen Markör)

Kaynakta, ısı işlemde, dökümde sıcaklıkların kontrol etmek için ideal. İlk kullanımında işaret mat ve tebeşirimsi görünmektedir. İstenilen sıcaklığa ulaşıldığında eriyerek kıvrımlı sübimsü görüntü kazanır. Yanıtıma payı sadece %1'dir.

DURA-INK 25

2.18€

DURA-INK 55

0.94€

DURA-INK 200

4.52€



Kırmızı Siyah

Keçeli Kalem

Karton, ahşap, metal, kağıt, seramik, cam ve deri yüzeylere yazabilir. Cebe takılabilen başlıklı lastik gövde.

Hafif
Tip

BALANSER Hafif Tip

NO	Ölçü	Halat Uz.(Strok)	Fiyat
9311	Balanser 0,4-1 Kg	1600 mm	33.-€
9312	Balanser 1-2 Kg	1600 mm	36.-€
9313	Balanser 2-3 Kg	1600 mm	38.-€

Orta
Tip

BALANSER

NO	Ölçü	Halat Uz.(Strok)	Fiyat
9321	Balanser 2-4 Kg	2000 mm	78.-€
9322	Balanser 4-6 Kg	2000 mm	99.-€
9323	Balanser 6-8 Kg	2000 mm	112.-€

Ağır
Tip

BALANSER

NO	Ölçü	Halat Uz.(Strok)	Fiyat
9339	Balanser 8-10 Kg	2500 mm	132.-€
9340	Balanser 10-14 Kg	2500 mm	150.-€
9357	Balanser 14-18 Kg	2000 mm	275.-€
9358	Balanser 18-22 Kg	2000 mm	290.-€
9359	Balanser 22-25 Kg	2000 mm	290.-€

Endüstriyel
Tip

BALANSER

NO	Ölçü	Halat Uz.(Strok)	Fiyat
9364	Balanser 25-30 Kg	2000 mm	470.-€
9365	Balanser 30-35 Kg	2000 mm	515.-€
9366	Balanser 35-45 Kg	2000 mm	565.-€
9367	Balanser 45-55 Kg	2000 mm	605.-€
9368	Balanser 55-65 Kg	2000 mm	650.-€

KAUÇUK HORTUM

UNIROYAL

UNIROYAL 1.00 \$/m

Yanmaz Kauçuk Kaynak
HortumlarıUNIROYAL KAYNAK
HORTUMLARI TEKLİ

Kaynak Hortumu 8x16 Mavi Kırmızı 20 Bar

UNIROYAL 1.90 \$/m

Yanmaz Kauçuk Kaynak
HortumlarıUNIROYAL
KAYNAK
HORTUMLARI
ÇİFTLİ

Kaynak Hortumu 8x16 Mavi Kırmızı 20 Bar



*Professional
Pneumatic
Tools*



BMA 1002D 85\$**3/8" Havalı Somun Sıkma**

Devir	9000 RPM
Sıkma Kapasitesi	3/8"
Hava Tüketimi	4 CFM
Hava Girişi	1/4" NPT
Hortum Çapı	3/8"
Azami Sıkma Gücü	90 FT-LB (122 N-M)

**BMA 1003D 60\$****1/2" Havalı Somun Sıkma**

Devir	7000 RPM
Sıkma Kapasitesi	1/2"
Hava Tüketimi	4 CFM
Hava Girişi	1/4" NPT
Hortum Çapı	3/8"
Azami Sıkma Gücü	260 FT-LB (352 N-M)

**BMA 1004D 160\$****3/4" Havalı Somun Sıkma**

Devir	5000 RPM
Sıkma Kapasitesi	3/4"
Hava Tüketimi	6 CFM
Hava Girişi	1/4" NPT
Hortum Çapı	3/8"
Azami Sıkma Gücü	500 FT-LB (680 N-M)

**BMA 1010D 50\$****1/2" Havalı Cırcır Kol**

Devir	150 RPM
Sıkma Kapasitesi	1/2"
Hava Tüketimi	14 CFM
Hava Girişi	1/4" NPT
Hortum Çapı	3/8"
Azami Sıkma Gücü	55 FT-LB (74 N-M)

**BMA 1014D 30\$****1/4" Kalıpcı Taçlama**

Devir	25000 RPM
Pens Ölçüsü	1/4" veya 6mm
Hava Tüketimi	14 CFM
Hava Girişi	1/4" NPT
Hortum Çapı	3/8"

**BMA 1031D 115\$****Eksantrik Dalrezel Zımpara**

Devir	9000 RPM
Disk Çapı	6" (150mm)
Hava Tüketimi	6 CFM
Hava Girişi	1/4" NPT
Hortum Çapı	3/8"

**BMA 1036D 180\$****Havalı Avuççılı Zımpara**

Devir	7500 RPM
Disk Çapı	6" (150mm)
Hava Tüketimi	7 CFM
Hava Girişi	1/4" NPT
Hortum Çapı	3/8"

BMA 1038D 225\$**Havalı Zımpara Toz Emmeli**

Devir	7500 RPM
Disk Çapı	6" (150mm)
Hava Tüketimi	7 CFM
Hava Girişi	1/4" NPT
Hortum Çapı	3/8"



HAVALI EL ALETLERİ

BMA 1044D 55\$

10 mm Havalı Matkap

Devir	2200 RPM
Mandren	3/8" (10mm)
Kapasitesi	
Hava Tüketimi	14 CFM
Hava Girişi	1/4" NPT
Hortum Çapı	3/8"



BMA 1050D 95\$

13 mm Havalı Matkap

Devir	800 RPM
Mandren	1/2" (13mm)
Kapasitesi	
Hava Tüketimi	14 CFM
Hava Girişi	1/4" NPT
Hortum Çapı	3/8"



BMA 1053D 100\$

Havalı Testere

Kesme Kapasitesi	1.5mm
Stroke d/d	10000
Stroke	10mm (3/8")
Hava Tüketimi	6 CFM
Hava Girişi	1/4" NPT
Hortum Çapı	3/8"
Uzunluk	235mm



BMA 1082D 85 \$

1/2" Havalı Somun Sıkma Takımı

1 adet	BMA 1003D
10 adet	9, 10, 11, 13, 14, 17, 19, 22, 24,
1 adet	27mm Lokmalar
1 adet	5" Uzatma
1 adet	Yağlayıcı



BMA 1097D 45 \$

1/4" Kalıpcı Taçlama Seti

1 adet	BMA 1021D
1 adet	1/8" (3mm) Pens
1 adet	1/4" (6mm) Pens
5 adet	1/4" (6mm) Kalıpcı taşı
5 adet	1/8" (3mm) Kalıpcı taşı



BMA 1048D 95\$

10 mm K8çell Matkap

Devir	15000 RPM
Mandren	3/8" (10mm)
Kapasitesi	
Hava Tüketimi	14 CFM
Hava Girişi	1/4" NPT
Hortum Çapı	3/8"



BMA 1051D 105\$

13 mm Havalı Sağ-Sol Matkap

Devir	800 RPM
Mandren	1/2" (13mm)
Kapasitesi	
Hava Tüketimi	14 CFM
Hava Girişi	1/4" NPT
Hortum Çapı	3/8"



BMA 1080D 35\$

Havalı Gres Tabancası

Çalışma Basıncı	75 ~ 150PSI
Uzunluk	9 5/16" (236mm)
Hava Girişi	1/4" NPT
Hortum Çapı	3/8"
Hortum Çapı	3/8"



BMA 1083D 220\$

3/4" Havalı Somun Sıkma Takımı

1 adet	BMA 1004D
8 adet	26, 27, 29, 30, 32, 35, 36,
1 adet	38mm Lokma
1 adet	Yağlayıcı
1 adet	Plastik Çanta



**BMA 1200
Scorpio****210\$****1/2" Havalı Somun Sıkma****Profesyonel Tip | Sadece 2.02 Kg**

Devir	10000 RPM
Sıkma Kapasitesi	1/2"
Hava Girişi	1/4" NPT
Hortum çapı	3/8"
Azami Sıkma Gücü	1000 FT-LB (1350 N-M)

**BMA 1202A****115\$****Somun Sıkma 3/8" Havalı****1/2" Havalı****130\$****Profesyonel Tip**

Devir	7000 RPM
Sıkma Kapasitesi	1/2"
Hava Tüketimi	4.2 CFM
Hava Girişi	1/4" NPT
Hortum Çapı	3/8"
Azami Sıkma Gücü	400 FT-LB (543 N-M)

**BMA 1281****280\$****1/2" Havalı Somun Sıkma Set****Profesyonel Tip**

1 adet	BMA 1200
6 adet	17, 19, 21, 22, 23, 24 mm Uzun Lokma
1 adet	Yağlayıcı
1 adet	Plastik Çanta
Azami Sıkma Gücü	1000 FT-LB (1350 N-M)

**BMA 1260T****180\$****1/2" Havalı Somun Sıkma****Profesyonel Tip**

Devir	7000 RPM
Sıkma Kapasitesi	1/2"
Hava Tüketimi	12,7 CFM
Hava Girişi	1/4" NPT
Hortum Çapı	3/8"
Azami Sıkma Gücü	600 FT-LB (813 N-M)

**BMA 1203
Scorpio****295\$****3/4" Havalı Somun Sıkma****Profesyonel Tip**

Devir	9000 RPM
Sıkma Kapasitesi	3/4"
Hava Girişi	1/4" NPT
Azami Sıkma Gücü	1000 FT-LB (1356 N-M)
Ağırlığı	2.2 Kg

**BMA 1209A****250\$****Havalı 3/4" Somun Sıkma****Uzun Soketli 6"****270\$****Profesyonel Tip**

Devir	4500 RPM
Sıkma Kapasitesi	3/4"
Hava Tüketimi	7 CFM
Hava Girişi	1/4" NPT
Hortum Çapı	3/8"
Azami Sıkma Gücü	850 FT-LB (1156 N-M)

**BMA 1201
Scorpio
Composite****690\$****1" Havalı Somun Sıkma****Profesyonel Tip**

Devir	4000 RPM
Sıkma Kapasitesi	1"
Hava Girişi	3/8" NPT
Azami Sıkma Gücü	1500 FT-LB (2034 N-M)
Ağırlığı	5.1 Kg

**BMA 2583T2****780\$****Kısa 2" Anvil****BMA 2583T6****790\$****Uzun 6" Anvil****Scorpio Composite**

Devir	4500 RPM
Sıkma Kapasitesi	1"
Hava Girişi	1/2" NPT
Azami Sıkma Gücü	2100 FT-LB (2800 N-M)
Ağırlığı	7.1 Kg

**Sadece 7.1 Kg**

HAVALI EL ALETLERİ

BEMATO

BMA 1211A 465\$

1" Havalı Somun Sıkma

Profesyonel Tip | YU 2500 R

Devir	3500 RPM
Sıkma Kapasitesi	1"
Hava Tüketimi	12 CFM
Hava Girişi	3/8" NPT
Hortum Çapı	1/2"
Azami Sıkma Gücü	1400 FT-LB (1895 N-M)



BMA 1212A 650\$

1" Havalı Somun Sıkma
Çift Çekiç

Profesyonel Tip | YU 2500 R

Devir	3500 RPM
Sıkma Kapasitesi	1"
Hava Tüketimi	12 CFM
Hava Girişi	1/2" NPT
Hortum Çapı	1/2"
Azami Sıkma Gücü	2500 FT-LB (3390 N-M)



BMA 1213A 450\$

1" Havalı Somun
Sıkma Uzun Tip

Profesyonel Tip

Devir	3500 RPM
Sıkma Kapasitesi	1"
Hava Tüketimi	12 CFM
Hava Girişi	3/8" NPT
Hortum Çapı	1/2"
Azami Sıkma Gücü	1400 FT-LB (1895 N-M)
Uzunluk	580mm



BMA 1214A 875\$

1" Havalı Somun Sıkma

Profesyonel Tip | YU 2570 PL

Devir	3000 RPM
Sıkma Kapasitesi	1"
Hava Tüketimi	23 CFM
Hava Girişi	1/2" NPT
Hortum Çapı	1/2"
Azami Sıkma Gücü	2500 FT-LB (3390 N-M)



BMA 1215A 625\$

1" Havalı Somun Sıkma Uzun Tip

Profesyonel Tip

Devir	4000 RPM
Sıkma Kapasitesi	1"
Hava Tüketimi	9 CFM
Hava Girişi	1/2" NPT
Hortum Çapı	3/4"
Azami Sıkma Gücü	1500 FT-LB (2033 N-M)
Uzunluk	521mm



BMA 1216A 950\$

1" Havalı Somun Sıkma Uzun Tip

Profesyonel Tip

Devir	3500 RPM
Sıkma Kapasitesi	1"
Hava Tüketimi	14.5 CFM
Hava Girişi	1/2" NPT
Hortum Çapı	3/4"
Azami Sıkma Gücü	2500 FT-LB (3388 N-M)
Uzunluk	630mm



BMA 1217A 950\$

1" Havalı Somun Sıkma Uzun Tip

Profesyonel Tip | YU 2570 PLB

Devir	3000 RPM
Sıkma Kapasitesi	1"
Hava Tüketimi	23 CFM
Hava Girişi	1/2" NPT
Hortum Çapı	1/2"
Azami Sıkma Gücü	2700 FT-LB (3660 N-M)



BMA 2540 PLR - 08

1" Havalı Somun Sıkma
Uzun Tip 650\$

Devir	2400 RPM
Sıkma Kapasitesi	1"
Hava Girişi	1/2" NPT
Azami Sıkma Gücü	2000 FT-LB (2712 N-M)
Ağırlığı	14.5 Kg



Pin Less

Pin Less

BMA TP1053 135\$**Havalı Eksenrik Zımpara**

Devir	15000 RPM
Disk Çapı	2" (50 mm)
Hortum Girişi	1/4"
Ağırlık	0.68 Kg

**BMA TP1054 90\$****Havalı Eksenrik Zımpara**

Devir	15000 RPM
Disk Çapı	2" (50 mm)
Hortum Girişi	1/4"
Ağırlık	0.55 Kg/W

**BMA 1237A 150\$****5" Havalı Avuç Taçlama****Profesyonel Tip**

Devir	11000 RPM
Hava Tüketimi	6 CFM
Uzunluk	260mm
Hava Girişi	1/4" NPT
Hortum Çapı	3/8"
Disk Çapı	5" (127mm)

**BMA 1246A 120\$****5" Uzun Tip Kalıpcı Taçlama****Profesyonel Tip**

Devir	28000 RPM
Pens Ölçüsü	1/4" veya 6mm
Hava Tüketimi	15 CFM
Hava Girişi	1/4" NPT
Hortum Çapı	3/8"
Uzunluk	285 mm

**BMA 1247A 225\$****180 mm Havalı Taçlama****Profesyonel Tip**

Devir	7000 RPM
Hava Tüketimi	9 CFM
Uzunluk	343mm
Hava Girişi	1/4" NPT
Hortum Çapı	3/8"
Disk Çapı	7" (180mm)

**BMA 1264A 125\$****Dar Bant Zımparalama****Profesyonel Tip**

Zımpara Ölçüsü	10mm x 330mm
Devir	16000 RPM
Hava Tüketimi	12.6 CFM
Uzunluk	290mm
Hava Girişi	1/4" NPT
Hortum Çapı	3/8"

**BMA 1265A 180\$****Dar Bant Zımparalama****Profesyonel Tip**

Zımpara Ölçüsü	20mm x 520mm
Devir	16000 RPM
Hava Tüketimi	12.6 CFM
Uzunluk	360mm
Hava Girişi	1/4" NPT
Hortum Çapı	3/8"

**BMA 1270A 90\$****Havalı Düz Tornavida****Profesyonel Tip**

Kapasite	4mm
Hex. Çene Ölçüsü	1/4"
Devir	1500 RPM
Hava Tüketimi	5 CFM
Uzunluk	210mm
Hava Girişi	1/8" NPT
Hortum Çapı	3/8"
Azami Sıkma Gücü	10" 30 in/lbs



BMA 0842 130\$

Havalı Düz Tornavida

Profesyonel Tip

Uç Kapasitesi	6 mm
Devir	1800 RPM
Hava Tüketimi	16 CFM
Azami Sıkma Gücü	115 In-lbs
Hava Girişi	1/4" NPT
Hortum Çapı	3/8"
Uzunluk	210mm



BMA 1289A 230\$

Havalı Tabanca Tornavida

Profesyonel Tip

Devir	1800 RPM
Hava Tüketimi	4 CFM
Matkap Kapasitesi	5/16" (8mm)
Hava Girişi	1/4" NPT
Hortum Çapı	3/8"



BMA 1283A 130\$

Havalı Bıçak

Yedek Bıçak

15\$

Profesyonel Tip

Devir	1000-20000 RPM
Hava Tüketimi	4 CFM
Hava Girişi	1/4" NPT
Hortum Çapı	3/8"
Uzunluk	200mm
Hortum Çapı	3/8"
Uzunluk	200mm



BMA 1290A 260\$

Havalı Punta Matkabı (Kancalı)

Profesyonel Tip

Devir	1800 RPM
Hava Tüketimi	4 CFM
Matkap Kapasitesi	5/16" (8mm)
Hava Girişi	1/4" NPT
Hortum Çapı	3/8"



BMA 1305A 195\$

Havalı Keçki İğneli Tip

Darbe Adedi	3000 /dak
Hortum Girişi	1/4
İğne Sayısı	2 mm x 29 adet 3 mm x 19 adet
Ağırlık	1.09 Kg

Yedek İğneler
3mm 1.25 \$/Ad



BMA 1306A 195\$

Havalı Keçki İğneli Tip

Darbe Adedi	3000 /dak
Hortum Girişi	1/4
İğne Sayısı	2 mm x 29 adet 3 mm x 19 adet
Ağırlık	1.09 Kg

Yedek İğneler
3mm 1.25 \$/Ad



BMA 1307A 425\$

Vakumlu Keçki İğneli Tip

Darbe Adedi	2200 /dak
Hortum Girişi	1/2
İğne Sayısı	2 mm x 66 adet 3 mm x 49 adet
Ağırlık	2.6 Kg

Yedek İğneler
3mm 1.25 \$/Ad



BMA 1309A 160\$

Havalı Çekiç

Darbe Adedi	2200 /dak
Hortum Girişi	1/2
İğne Sayısı	2 mm x 66 adet 3 mm x 49 adet
Ağırlık	2.6 Kg



TP 9034 125\$

1050 Havalı Zımparalama

Devir	10000 RPM
Disk Çapı	4" (100 mm)
Hortum Girişi	1/4
Ağırlık	0.55 Kg

**BMA 1806A 22\$**

Oto Servis Lambası

Kablo Uzunluğu	6m
Voltaj	12V/13W

**BMA PU**

Spiral Hortum 7.5 m 15 m

5/8mm 7.5 m	8.-\$
5/8mm 15 m	12.-\$
6.5/10mm 7.5 m	12.-\$
6.5/10mm 15 m	20.-\$
8/12mm 7.5 m	13.-\$
8/12mm 15 m	23.-\$
11/16mm 7.5 m	30.-\$
11/16mm 15 m	50.-\$

**BMA HR 708B 100\$**

Hava Reel

BMA HR 708C 105\$

HR 708B	6,5x10MMx15m
HR 708C	8x12mmx15m

**BMA 202 FRL 32\$**

Şartlandırıcı 1/4" İkilil

Dış ölçüsü	1/4"
------------	------

**BMA 1805A 26\$**

Oto Servis Lambası

Kablo Uzunluğu	6m
Voltaj	220V/9W

**BMA 1807A 65\$**

Oto Servis Lambası

Kablo Uzunluğu	12m
Voltaj	220V/9W

**BMA 2001 90\$**

Havalı Çivli Çakma 15-32 mm

BMA 2002 88\$Havalı D8çeme Tabancası
6-16 mm**BMA 804F 20\$****BMA 804R 25\$****BMA 804L 17\$**

Filtre (F)	1/4"-1/2"
Regulötör (R)	1/4"-1/2"
Yağlayıcı (L)	1/4"-1/2"
Filtre Regulötör (FR)	1/4"-1/2"

**BMA YU-OG500 180\$**

Profesyonel Havalı Gres Tabancası

Gres Basma Basıncı	6000Psi/413Bar
Gres Depolama	400cc (Kartuş) 500cc
Haznesi	(Dökme)
Hava Basıncı	40-90Psi
Hava Tüketimi	3,5 Cfm
Ağırlık	3.2 Kg



HAVALI EL ALETLERİ

BMA 1551 40 \$

Çiftli Vantuz



BMA 1506 3\$

Hava Regülatörü

Hava Regülatörü
Diş Ölçüsü 1/4"



BMA 1507 9\$

Hava Regülatörü

Mafsallı Rekor
Diş Ölçüsü 1/4"



BMA 1510 6\$

Mini Tip Yağlayıcı

Havali aletler için mini tip yağlayıcı
Diş Ölçüsü 1/4"



BMA 1511 9,5\$

Mini Tip Yağlayıcı Regülatör

Havali aletler için mini tip
yağlayıcı-regülatör
Diş ölçüsü 1/4"



BMA 1512 7.5\$

Mini Tip Filtre

Mini tip fi ltre su tutucu
Diş Ölçüsü 1/4"



Havali Aletler İçin Balanserler

BMA 1538 0,6-1,2 Kg **22\$**
BMA 1543 6-9 Kg **125\$**



BMA 1617 6\$

Cırcırlı Bits Uç Seti

Özellikler:
Dar yerlerde çalışmak için
idealdir. Bir tarafı bits uçları diğer
tarafı lokmaları sıkır.



Naylon Aitlik

150 mm Yapışkanlı **15\$**
150 mm Cırtlı **16\$**

Disk çapı 150mm
BMA 1031D
BMA 1036 D
BMA 1038 D



BMA 1558-5 83 \$

Lactik Şişirme



Kapasite 0-160PSİ (0,11BAR)

Yarım ParmakTork
Lokma ve Uzatmalar

BMA 1595 54\$
BMA 1596 62\$

Tork Ölçüleri:
Sarı 90Nm
Mavi 110Nm
Gri 135Nm
Beyaz 160Nm
Yeşil 190Nm

Lokma Ölçüleri:
17mm, 19mm, 21mm, 13/16"



**XUQ-106 60\$**

Havalı Tornavida

Devir	1800 RPM
Uç Ölçüsü	1/4
Hava Tüketimi	16 CFM
Hava Girişi	1/4" NPT
Hava Basıncı	6.2 Kg/cm ²
Maksimum Sıkma Gücü	115in-lbs

**XUQ-658A Anah. Mandren**

50\$

Havalı Matkap 13 mm Sağ-Sol

XUQ-658B El. Sıkm. Mandren

55\$

Devir	700 RPM
Mandren Kapasitesi	1/2" (13 mm)
Hava Tüketimi	4 CFM
Hava Girişi	1/4" NPT
Hava Basıncı	6.2 Kg/cm ²
Maksimum Sıkma Gücü	115in-lbs

**XUQ-650 45\$**

Havalı 10mm Sağ-Sol Matkap

Devir	1800 RPM
Mandren	10mm
Kapasitesi	
Hava Tüketimi	16 CFM
Hava Girişi	1/4" NPT
Hava Basıncı	6.2 Kg/cm ²

**XUQ-651 44\$**

Havalı 10mm Sağ-Sol Matkap

Anahtarlı Mandren

Devir	1800 RPM
Mandren Kapasitesi	10mm
Hava Tüketimi	16 CFM
Hava Girişi	1/4" NPT
Hava Basıncı	6.2 Kg/cm ²
Maksimum Sıkma Gücü	115in-lbs



RS 102 290€
Akü Takviye 12V.1600

Kablo ve kelepçe uzunluğu: 1 mt.
Led'li pil ve şarj göstergeleri.
Cihaz üzerinde ayrıca standart bir
çakmaklık girişi olduğundan 12v'luk
diğer bir ürünü çalıştırabilir.
Araç içi şarj etmek için şebeke şarjı
ve çiftli fiş adaptörü ile birlikte.



RS 1 190€
Akü Takviye 12V.1000

Kablo ve kelepçe uzunluğu: 1 mt.
Led'li pil ve şarj göstergeleri.
Cihaz üzerinde a



RS 125 480€
Akü Takviye 12V-24 V
3000 peak Amper

Kablo ve kelepçe uzunluğu: 1.45 mt.
Led'li pil ve şarj göstergeleri. Cihaz üzerinde
ayrıca standart bir çakmaklık girişi olduğundan
12v'luk diğer bir ürünü çalıştırabilir.
Araç içi şarj etmek için şebeke şarjı ve çiftli fiş
adaptörü ile birlikte.



RE 231 325€
Hidrolik Amortisör

RE 232 425€
Havalı Hidrolik Amortisör Yay
Çektirme

1500 kg kapasiteli ayak hidrolik ünitesi
işlevimi. Plastik kaplı klemensler sayesinde
yayların hasar alma riski düşüktür.
Ø102mm'den Ø160mm'ye kadar olan
yaylarda kullanımı uygundur



BT 2013 410€
Yazıcılı Dijital Akü Test Cihazı

- Akü arızalarını hızlı ve doğru şekilde
teşhis eder ve kaydeder.
- LCD Ekran, takibi kolay test komut
işlemlerini ve test sonuçlarını gösterir.
- Entegre yazıcıda, kendi kayıtlarınız
veya müşterinizin kayıtları için
sonuçları yazdırabilirsiniz.
- Taşıma çantası, dört adet AA pil, iki
yazıcı rulosu ve kullanım kılavuzuyla
birlikte verilir



BT 2002 245€
Dijital Akü-Alternatör Test 6-12-
24V

Akü pil ve alternatör hatalarını tanıma.
Akü testinde 1 volta kadar olan kalıntıları
gösterir.
Alternatörün durumunu (yükü veya din-
lenme) tespit eder.
Lcd ekranı sonuçları göstermenizi basitleştirir.
Isınmaz, kılımlanmaz yapmaz ve her
zaman doğru
teşhis eder. Kullanım kılavuzu ile birlikte.

VS 862 **195€****Arıza Tespit Cihazı**
(VW-Audi-Seat-Skoda)

Motor, abs, hava yastığı, vites, radyo, klima, direksiyon kontrol, immobilizer hatalarını okur ve temizler. Yağ servis ışığını sıfırlar, araç bilgilerini toplar (vin), i/m hazır durumu ve obdi çasi donma verilerini gösterir. Motor, hava yastığı, abs ve otomatik vites arıza göstergesi ışıklarını söndürür.

VS 207 **29€****12V Memory Master – Hafıza Kaydedici ve Akü Test Cihazı**

- Memory Master, aracın kendi aküsünün bağlantısı sökülmüşken 12 Voltluk bir yardımcı aküye bağlanır ve çakmak soketi, yoluyla araç üstündeki elektronik devrelere güç sağlar.
- 1.3mtr kablo ve bağlantı masalarıyla birlikte verilir

ML 24WP **21€****Seyyar Lamba**
24W/12V

Parlak tip kurşun lambaları sayesinde çok yönlü ışığıyla genel kullanıma uygundur. Özellikle ağır sanayi tipi olarak tasarlanmıştır. 24w / 12v bayonet ampul.

TA 101 **59€****Dijital Multimetre**
Otomotiv 12 Fonksiyon

Kompozit gövde yapısı sayesinde ağır atölye şartlarına dayanıklıdır. 18mm geniş ve yüksek kontrastlı ekranı rahat okuma sağlar. Aynı zamanda çubuk grafik göstergesi bulunur. Çubuk grafik lamba sensörü testi kolaylaştırır. Capped test probları ve K-TİPİ termokupl ile birlikte.

AK 852 **64€****Lokma Anahtar Takımı**
1/4" 40 Parça

Kısa ve uzun tip profesyonel krom vanadyum lokma seti, parlak krom kaplama. (4-14 Arası) Ters-düz çalışma, 48 diş, konforlu kavrama, kilit kolu ve bas brak düğmesi 1/4" cırcır kal ile birlikte.

AK 630/S**Kombine Anahtar Takımı 11 Parça****32€**

Ölçüler : 7, 8, 9, 10, 11, 12, 13, 14, 15, 17, 19mm. Waldrive teknolojisi sayesinde eşsiz bir kavrama sağlar. %30'a kadar daha fazla tork uygulayabilir.

VS 855

29 €

Mıknatıslı Kaporta Örtüsü



Ölçüler : 1070 x 400mm.

Araç üzerinde çalışma esnasında oluşabilecek çizik ve izleri engeller. Yapısındaki mıknatıs partikülleri ile yüksek tutunma sağlar.

CPG 12V

190 €

Akülü Gres Tabancası 12V

Basit ve hızlı kullanım sağlayan 6000psi gücünde kablosuz gres tabancası. 400 gramlık karışımlara veya dökme doluma uygundur. Led akü durum göstergesi. 12v 1.7ah pili, şarj ve araç şarj cihazı ile birlikte.



VS 0271

290 €

Fren Hidroliği Test Cihazı
Kaynatma Testi

- Fren hidroliğinin su içeriğini test etmek için onaylı yöntem.
- Kullanım Kılavuzu ve taşıma çantasıyla birlikte verilir.



VS 8191

175 €

Boreskop

- Silindirik deliklerin, motor komponentlerinin makine/sanayi uygulamalarının iç kontrolü için.
- Ø4.3 x 600mm esnek mil bükülerek küçük açıklıklardan ve engellerin etrafından geçer.
- Bir Luxeon LED El Feneri ile (cihazla birlikte verilir) aydınlatma sağlanır.
- Ayarlanabilir göz merceği ideal görüş sağlar.
- Taşıma çantasıyla birlikte verilir.



TP66

54€

Kendinden Emişli Kaldırma
Etkili Ağır-İç Pompa

- 100 veya 205lbr varillere uygunluk için damlama önleyici nozul, 2" BSP konektör ve daldırma boru ile donatılmış kendinden emişli levye pompası.
- Yağlar, antifriz, prafin ve diğer aşındırıcı olmayanakışkanlar için uygundur.
- Kurs değeri başına yaklaşık 330ml.



TP 6607

99€

AdBlue İçin Kendinden Emişli
Kaldırma

- 100 veya 205lbr varillere uygunluk için damlamaönleyici nozul, 2"BSP konektör ve daldırma boruyla donatılmış kendinden emişli levye pompası.
- AdBlue transferi için özel olarak Viton sızdırmazlık elemanları kullanılmıştır.
- Kurs değeri başına yaklaşık 330ml



TP 69

95€

Manüel Vakumlu Yağ ve Hidrolik Ekstraktör

- 6.5lt Kapasite.
- Maharebli vakum cihazı.
- Su ve çözümlü yağ gibi diğer sıvılar için idealdir.
- Bir otomobil motorundaki yağı çıkarmak için, sadece sondayı ölçme çubuğu deliğinden içeri itin ve ünitenin üst kısmındaki kolu pompalayın.



VS 921

40€

IR ve RF Anahtarlık Test Cihazı

- Anahtarlıklardan ve uzaktan kumandalardan
- yayımlanan radyo frekansını
- ve/veya infrared emisyonunu
- 9V pille çalışır (cihazlaaktan kumanda yonunu algılar. Birlikte verilmez).



DRP 03

26€

17lt Yağ/Hidrolik Boşaltma Kabı

- UV dengeleyici içeren yüksek yoğunluklu Polietilenden yapılmıştır.
- Ağır duvar yapısı, sıcak yağ ile kullanıldığında bile sertliğini korur.
- Çok sayıda yağ değişimi için uygundur.
- Taşırken veya sıvı boşaltırken akışkanı muhafaza eden sıçrama önleyici bir dudaka sahiptir.



VS8623

230€

Düşük Yağ Seviye Fonksiyonlu Servis Sıfırlama Aleti

- Alfa Romeo, Fiat ve Lancia Servis Düşük yağ seviyesi sıfırlama aleti.
- Hataya dayanıklı CAN içeren en son model araçlar ile uyumlu.
- Bu araçlarda yaygın bir sorun haline gelen yağ servis ışığını söndürmek ve CAN veri yolunda bir hata varsa göstermek üzere tasarlanmıştır.



VS 006

180€

Radiatör basınç test kiti

- Değişik marka araçlar içindir.



VS 0031

180€

Soğutma Sistemi ve Kapak Test Kiti

- Kapaksız soğutma sistemi test cihazı, radyatöre veya manifold tankına verilen basınç yükünün sızdırmazlığını sağlamak için şişirilebilen bir torbaca kullanılır.



VS001 195€**Soğutma Sistemi Basınç Test Cihazı Kiti**

Popüler Avrupa ve Japon otomobillerine uygunluk için güncellenmiş adaptör setiyle birlikte soğutma sistemi basınç test kiti: Alfa, Audi, BMW, Chrysler, Citroen, Daewoo, Fiat, Ford, Honda, Hyundai, Kia, Lancia, Mazda, Mercedes, Mitsubishi, Nissan, Opel, Peugeot, Renault, Rover, Saab, Seat, Skoda, Suzuki, Toyota, Volvo, VW.

**YENİ!****VS7004-76.12 6,50€****Yağ Filtresi Kapak Anahtarı
Ø76-12 - Ford, Peugeot, Renault**

- Ford, Peugeot, Renault için uygun.
- Kapak tipi fi filtre anahtar, fi filtre muhafazasının hasar görmesini engeller.
- 85lb.ft'e kadar torka dayanır.
- Sınırlı alanlarda kullanıma uygun düşük profil tasarımlı

**LED007PB 16€****Manyetik Pıkaplı 6 LED'li
Alüminyum EL Feneri**

- Alüminyum gövdeli el feneri. Güçlü teleskopik Ø10mm, 1.3kg esnek manyetik pıkap.
- Min./Maks. Arınmış Uzunluk: 175/685mm
- 6 Ultra parlak LED, 80,000 saat ömre sahiptir.
- Pıkap aletini serbest bırakmak için fenerin kafasını çekin ve uzatın.
- 4 x LR44 Pille çalışır (cihazla birlikte verilir)

YENİ!**LED 007 160€****Manyetik Pıkaplı 6
Ledli Alüminyum Fener**

- Alüminyum gövdeli fener. Güçlü teleskopik Ø10mm, 1.3kg esnek manyetik pıkap.
- Min./Maks. Arınmış Uzunluk: 175/685mm
- 6 Ultra parlak LED, 80,000 saat ömre sahiptir.
- Pıkap aletini serbest bırakmak için fenerin kafasını çekin ve uzatın.
- 4 x LR44 Pille çalışır (cihazla birlikte verilir)

**VS0310 95€****D8rtü0 hortum kelepçesi
ve kilitli pense seti****Omega Kaynak
Pensesi Seti
16 parça 79€**

- Parlak yüzeyli krom molibden ve krom vanadyum çelik gövde
- Set iki adet kilitli hortum kelepçesi (180 & 240 mm.) ve iki adet kilitli pense (175 & 275 mm.)

VS030 9€**FrenYakıt Hortumları İçin KüçükYay****VS031 10€****Isıtıcı Hortumları İçin Orta****VS032 13€****Radyatör Hortumları İçin Büyük**

- Düzgün yuvarlatılmış çene kenarları iç hortum takviyesinin hasar görmesini engeller.
- Hızlı ve basittir – tek elle kullanılır.
- Dayanıklı cam takviyeli naylondan yapılmıştır.

**Kompozit Hortum
Sıkma Aletleri!****VS 1800 30€****20 Parçalı Temizlik &
Karbon Giderici Fırça Seti**

- Özellikle yeniden takma işlemi öncesinde kızdırma bujisi ve enjektör delikleri gibi zor erişilen yerlerde yapılacak temizlik ve karbon giderme işlemi için ideal.
- 9 ila 19 mm çap değerlerinde princi, naylon ve çelik tasarım şeklinde sunulur.
- Daha geniş erişim alanı için hızlı ayırma uzatma çubuğu.

**VS 660 48€****Yağ Tahliye Tapası Diş Onarım Seti**

- Kartar, çarçızman ve diferansiyel tapalarının dişlerinin onarımı için
- Hasar görmüş diş yerine hafi fçe açar, daha sonra yeni bir tahliye tapası ve conta takılır.
- Kılavuz ölçüleri M13, M15, M17, M20



PFT 11

180€

Araç Üzeri Mikro-Boru
Ağız Açma Alet Seti

- 3/16" ve 4.75 mm. borulara hassas SAE DIN otomotiv normlarına uygun ağız açar.
- Hafif gövdesi sayesinde araç üzerindeki fren hortumu parçalarının değiştirilmesi esnasında uygulanan birleştirme işlemi için idealdir.
- Çelik borular için uygundur. Taşıma çantası içinde sabitir.

YENİ!

Pro Style Şeritli Yağ Filtresi Sıkma Anahtarı

VS6400

15€

VS6402

15€

VS6401

15€

VS6403

15€

Model No.	Capacity
VS6400	Ø60-76mm
VS6401	Ø73-85mm
VS6402	Ø85-99mm
VS6403	Ø95-111mm



VS2059

195€

14 parçalı dizel dizel
enjektör seti

- Bosch, Delphi, Denso ve Siemens marka dizel enjektörlerin hızlı ve güvenli sökümü için uygun
- Bilyalı mafsal sayesinde çekiç, dar alanlarda bile kullanılabilir.
- Set içerisindeki enjektörlerin sökümü için anahtarlar ve derin açık profil soketlerine ek olarak sürgülü çekicin enjektör gövdesine sağlam bir şekilde tuturulabilmesi için adaptörler bulunur

VS007

225€

6 Kanallı Steteskop

- Çok hassas steteskop.
- Motor ve şanzıman arızalarını tespit
- Egzoz manifold arızalarını tespit
- Yakıt enjektör, radyatör valfi ar ve yakıt deposu arıza tespiti için.
- 2xPP3 pille çalışır.



VSE3151

VSE3152

VSE3153

30€

Dizel Sıkıştırma
Adaptör Seti

- BMW, VAG, Mercedes ve Rover marka araçlar da dahil olmak üzere birçok modele uygun dizel motor kızdırma bujisi sıkıştırma test adaptörü Sealay Dizel Sıkıştırma Manometresi, Hortum&TDC Temel seti ile birlikte kullanılır.

- Ford, PSA ve Mazda marka araçlar da dahil olmak üzere birçok modele uygun dizel motor kızdırma bujisi test adaptörü Sealay Dizel Sıkıştırma Manometresi, Hortum&TDC Temel seti ile birlikte kullanılabilir.

- Alfa Romeo, Fiat, Honda ve Vauxhall/Opel marka araçlar da dahil olmak üzere birçok modele uygun dizel motor kızdırma bujisi sıkıştırma test adaptörü Sealay Dizel Sıkıştırma Manometresi, Hortum&TDC Temel seti ile birlikte kullanılabilir.

VS820

110€

Fren ve Debriyaj Havası
Alma Aleti

- Profesyonel bir tek kişilik fren ve debriyaj havası alma aleti
- Harici güç kaynağı gerektirmez, yalnızca doldurun ve pompalayın.
- 2.5 litre hidrolik sıvısı alabilir hazneyi
- kuru çalıştırma riski olmadan tüm sistemi tek seferde doldurur.
- Basınç aralığı ABS sistemlerinde kullanım için elverişlidir.



İSPANYA'NIN ÜSTÜN KALİTESİ

HAVALI HİDROLİK GARAJ KRİKOLARI

**N20-35-65 - TON 2.780€**

Kapasite (ton)	20-35-65
A - Kriko Boyu	1055 mm
B - Min. Yükseklik	235 mm
C - Max. Yükseklik	515 mm
D - Genişlik	210 mm
E - İki Teker Arası	327 mm
Ağırlık (kg)	74.5

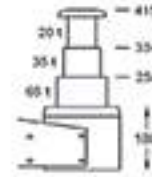

10 TON HİDROLİK KAPORTA ÇEKTİRME

Profesyonel Tip

EHA 10 1.800€

Kapasite	10 TON
Ağırlık (kg)	178,4

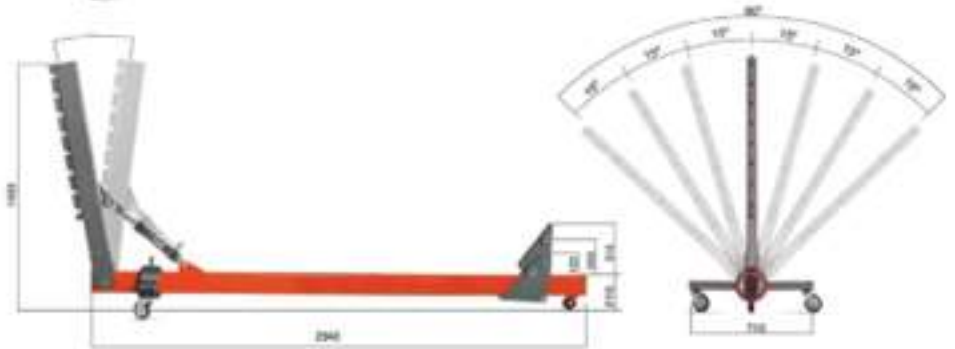

M2540 90€**Circirli Kombine Anahtar**

Onlu Set	8-10-12-13-14-15
Koli Adedi	16-17-18-19 mm
Net ağırlık	1.75 Kg

**M2140 130€****Circirli Kombine Anahtar (Sağ-Sol)**

Onlu Set	8-10-12-13-14-15
Koli Adedi	16-17-18-19 mm
Net ağırlık	1.84 Kg

**M9907 150€****Kaportacı Dayama Takımı**

Set (Sert plastik dayamalar ve Cekiçler)	7 parça
Koli Adedi	3
Net ağırlık	2.1 Kg

**M-3332 55€****Tork Ayarlı Lokma Takımı**

80 Nm ayarlı lokmalar (17-19-21) zaman kazandırır, lastik değiştirmek için idealdir.

**CIRCIRLI TORK ANAHTARLAR****M030N 57€**

M030N 1/4" 6-30Nm

M110N 62€

M110N 3/8" 19-110Nm

M210N 74€

M210N 1/2" 40-210Nm

M500N 147€

M500N 3/4" 100-500Nm

**C9836 55€****Yatma Tahtası**

Ölçüler	1036x448x137mm
Net ağırlık	3.5 Kg

**M-2032 190€****AkÜB Somun Sıkma 1/2"**

Soket	1/2"
Sıkma Gücü	410 Nm
Motor Gücü	19.2 V
Hız	2000 Rpm



I 7012/15A

90€

I 7015/40A

170€

Tam Otomatik Akü Şarj Aleti

ACDelco



USA PATENT

29024 PU/2.25Ton

175€

29035 PU/3.20Ton

205€

29037 PU/3.50Ton

230€

Profesyonel Tip

Arabalı Krlko
Kısa Tip

21027PU/2Ton

270€

Düçük Şaşl

Profesyonel Tip



25057/5Ton

735€

25107/10Ton

1160€

Hidrolik Arabalı
Krlko/Uzun Tip

18202/20Ton

390€

17302/30Ton

530€

Profesyonel Tip

Havalı Hidrolik Şişe Krlko



12020/2Ton

55€

12040/4Ton

75€

Profesyonel Tip

Teleskopik Şişe Krlko



OM 24213/20/40/60 Ton Kademeli

Havalı Hidrolik Arabalı Kriko
Uzun Tip

1990€

Profesyonel Tip



22903

400€

Havalı Ayak Pedallı Pompa

700 Bar / 1500 cc
Ölçüler: 263x127x185x131 mm
Net ağırlık: 8.2 Kg

46030/300Kg 320€

46060/600Kg 390€

46100/1000Kg 460€

Profesyonel Tip

Hidrolik Pehlivan Kriko



41100/500Kg

420€

42000/1000Kg

820€

Hidrolik Şanzıman
Krikosu Yatay Tip

Profesyonel Tip



50040 240€

Hidrolik Oto Doğrultma Takımı

Profesyonel Tip

4 TON



50100 375€

Hidrolik Oto Doğrultma Takımı

Profesyonel Tip

10 TON



23211/20Ton

720€

23207/20/35Ton

1030€

Profesyonel Tip

Havalı Hidrolik Arabalı Krik



71055/5Ton

270€

71105/10Ton

290€

Hidrolik Gerdirme



Profesyonel Tip

31000

120€

Motor Bağlama Sehpası

Profesyonel Tip



44012/1Ton

450€

Hidrolik Garaj Vinçli Katlanır Tip

44020/2Ton

570€

Hidrolik Garaj Vinçli

Omega Bldon Taşıma G6000

46250/250Kg

570€



32035/3Ton

39€

32065/6Ton

77€

32125/12Ton

150€

Araç Sehpası Ağır Tip (İkili Set)

32039/3Ton

Uzun Tip

Ad. 150€

Profesyonel Tip

32109/10Ton

Uzun Tip

390€

Profesyonel Tip

90068/300 Kg

100€

90165/500 Kg

110€

Motor Supports

Profesyonel Tip



Mini Lift**1.590€**

Havalı Lift (Kriko)

Mini lift en küçük makaslı lifttir. Ön veya arka tekerlekleri 1,5 metre yüksekliğe kaldırır. Kriko görünümünde, iki sütunlu lift özelliğindedir.

Çift Teker İçin

TECHNICAL FEATURES



AIR SPRING

Firestone

Time ↑ : 12 sec.

Time ↓ : 17 sec.

**Profesyonel Tıp Arabalı Krikolar****Uzun Tıp - 2 Ton 275\$****TA1202 390\$****16 Ton Hidrolik Arabalı Kıvrma**

Silindir Stoku 232 mm

Boru Çapları 1/2"-3"

Net Ağırlık 60 Kg



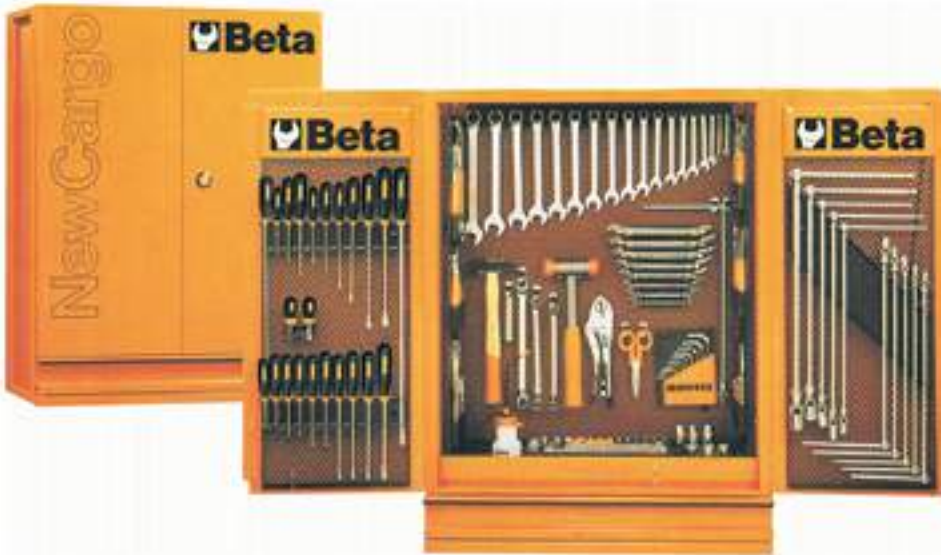
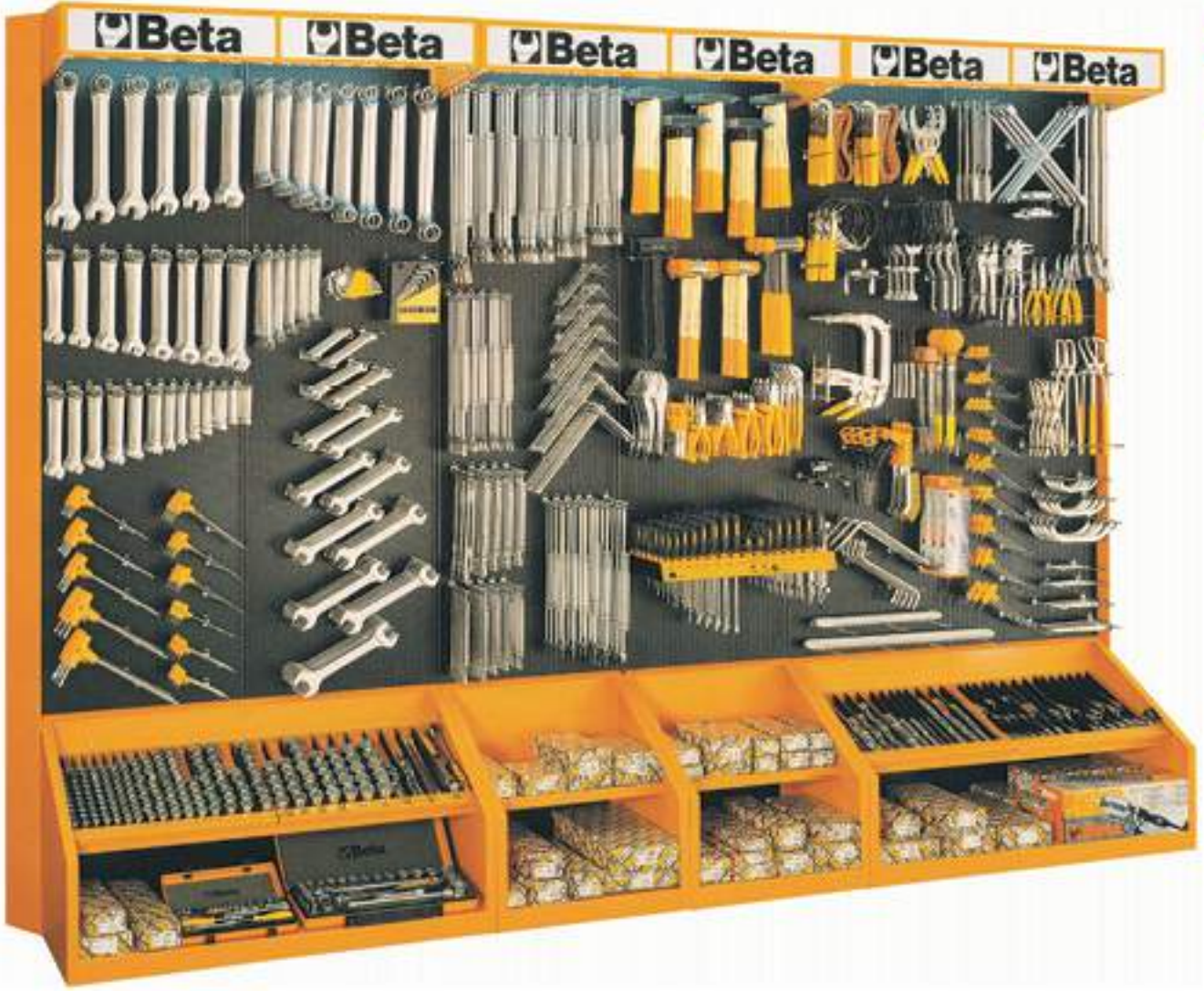

Habib Makina 1985 yılından bugüne **Beta** Utensilli İtalyan el aletlerinin İthalatçısı ve dağıtıcısı olarak hizmetinizdedir. Lütfen orijinal **Beta** fiyat katalogunu isteyiniz. Fiyatlarımızda serbest piyasa günlük kur uygulanmaktadır.

BriteRite®

ELYAF YÜZEY TEMİZLEYİCİLER

3M

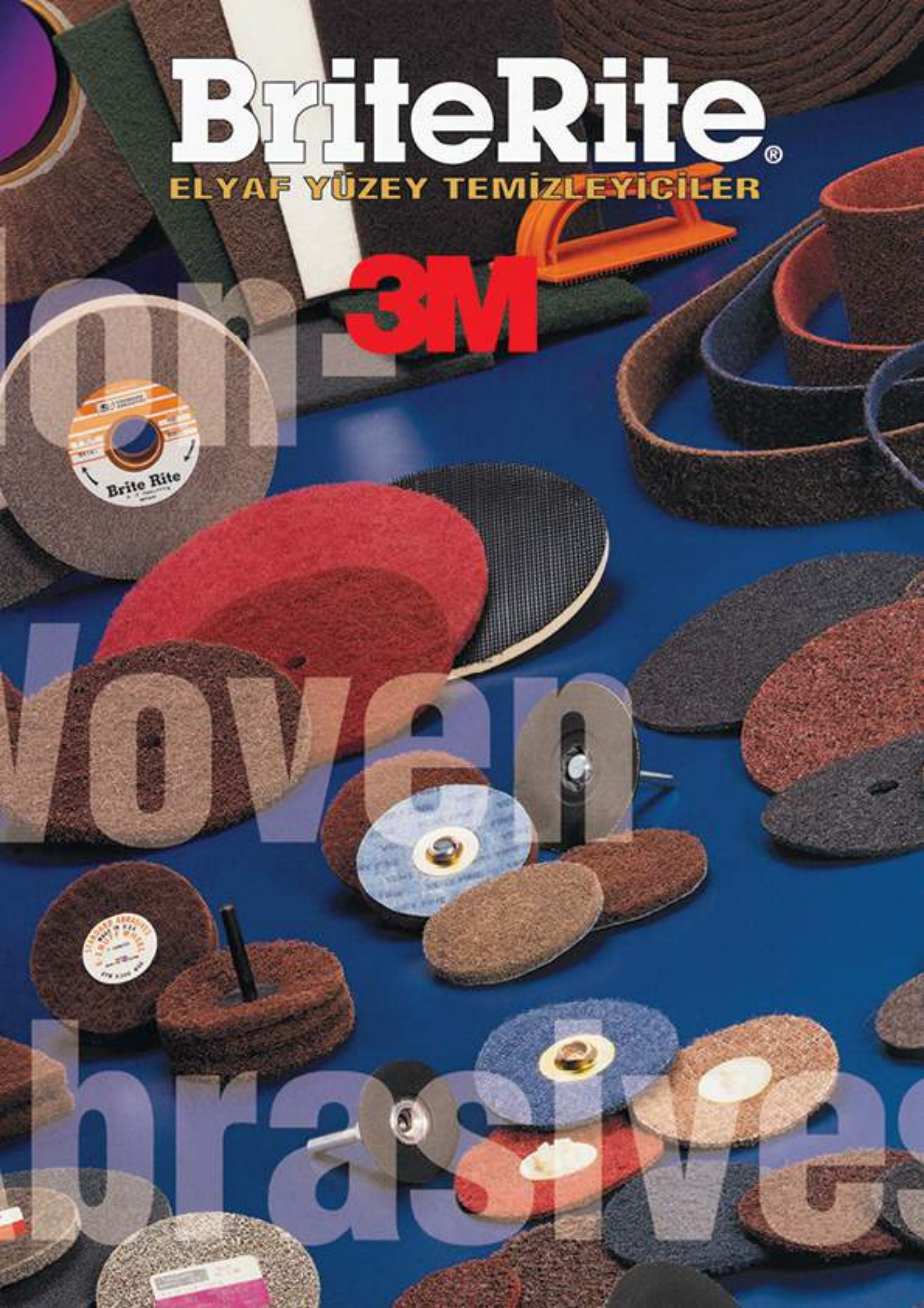



SocAtt® çabuk deęiřtirme diskleri,
Yüzey temizleme ve çapak alma.



SocAtt® çabuk deęiřtirme diskleri,
Paslanmaz çelik yüzey temizleme ve çapak alma.



Cartridge burmalı zımparalar,
Köşe temizleme ve çapak alma.



Cartridge burmalı zımparalar,
Paslanmaz çelik yüzey temizleme ve çapak alma.



Flap Wheels zımparalar,
Kaynak yüzeyi temizleme ve çapak alma.



Flap Wheels zımparalar,
Tüm metal yüzey temizleme.



Buff & Blend zımparalar,
Paslı yüzey temizleme.



SocAtt® Buff & Blend zımparalar,
Boyalı yüzey temizleme.



Star zımparalar,
Boru ve benzeri malzemede yüzey temizleme.



Cross Buff s zımparalar,
Silindirik yüzeyi temizleme.



Flap Wheels zımparalar,
Pirinç yüzeylerde fi nishing.



Flap Wheels zımparalar,
Paslanmaz ürünlerde Satin Finishing.

SOCATT® çabuk değiştirme zımpara diskleri

Parça No	ÖLÇÜ	KUM	ÇİNSİ	FİYATI
522205	1"	60	ALÜMİNYUM OKSİDE 2 PLY	0,40 \$
522208	1"	120	ALÜMİNYUM OKSİDE 2 PLY	0,40 \$
522402	2"	36	ALÜMİNYUM OKSİDE 2 PLY	0.80 \$
522405	2"	60	ALÜMİNYUM OKSİDE 2 PLY	0.71 \$
522406	2"	80	ALÜMİNYUM OKSİDE 2 PLY	0.71 \$
522408	2"	120	ALÜMİNYUM OKSİDE 2 PLY	0.70 \$
522410	2"	180	ALÜMİNYUM OKSİDE 2 PLY	0.60 \$
522502	3"	36	ALÜMİNYUM OKSİDE 2 PLY	1.01 \$
522505	3"	60	ALÜMİNYUM OKSİDE 2 PLY	0.91 \$
522506	3"	80	ALÜMİNYUM OKSİDE 2 PLY	0.91 \$
522508	3"	120	ALÜMİNYUM OKSİDE 2 PLY	0.89 \$
522510	3"	180	ALÜMİNYUM OKSİDE 2 PLY	0.98 \$

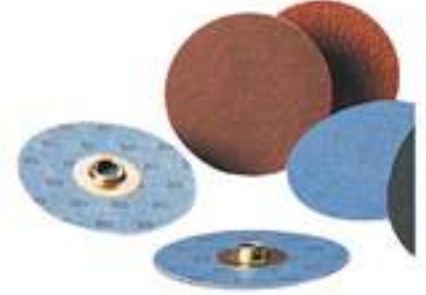

LOCKIT çabuk değiştirme zımpara diskleri

Parça No	ÖLÇÜ	KUM	ÇİNSİ	FİYATI
592402	2"	36	ALÜMİNYUM OKSİDE 2 PLY	0.80 \$
592408	2"	120	ALÜMİNYUM OKSİDE 2 PLY	0.69 \$
592410	2"	180	ALÜMİNYUM OKSİDE 2 PLY	0.69 \$
592502	3"	36	ALÜMİNYUM OKSİDE 2 PLY	1.01 \$
592502	3"	60	ALÜMİNYUM OKSİDE 2 PLY	1.04 \$
592506	3"	80	ALÜMİNYUM OKSİDE 2 PLY	0.75 \$
592508	3"	120	ALÜMİNYUM OKSİDE 2 PLY	0.88 \$
592510	3"	180	ALÜMİNYUM OKSİDE 2 PLY	0.97 \$
598526	3"	80	ALÜMİNYUM OKSİDE 2 PLY	1.01 \$



SOCATT® çabuk değiştirme paslanmaz metaller zımpara diskleri

Parça No	ÖLÇÜ	KUM	ÇİNSİ	FİYATI
528422	2"	36	POWER ZIRC 2 PLY	0.90 \$
528425	2"	60	POWER ZIRC 2 PLY	0.80 \$
528426	2"	80	POWER ZIRC 2 PLY	0.67 \$
528428	2"	120	POWER ZIRC 2 PLY	0.78 \$
528522	3"	36	POWER ZIRC 2 PLY	1.14 \$
528525	3"	60	POWER ZIRC 2 PLY	1.04 \$
528526	3"	80	POWER ZIRC 2 PLY	0.85 \$
528528	3"	120	POWER ZIRC 2 PLY	0.99 \$



AŞINDIRICILAR ve YÜZEY TEMİZLEYİCİLER

Pimli Fırça Zımparalar

Parça No	ÖLÇÜ	KUM	ÇİNSİ	DEVİR	FİYATI
611405	1"X1"	MİLLİ FLAP DISK 60 KUM	ALÜMİNYUM OKSİDE	30.000	5,72 \$
611406	1"X1"	MİLLİ FLAP DISK 80 KUM	ALÜMİNYUM OKSİDE	30.000	5,72 \$
611408	1"X1"	MİLLİ FLAP DISK 120 KUM	ALÜMİNYUM OKSİDE	30.000	5,72 \$
613445	2"1/2X1"	MİLLİ FLAP DISK 60 KUM	ALÜMİNYUM OKSİDE	30.000	8,55 \$
613446	2"1/2X1"	MİLLİ FLAP DISK 80 KUM	ALÜMİNYUM OKSİDE	30.000	8,55 \$
613448	2"1/2X1"	MİLLİ FLAP DISK 120 KUM	ALÜMİNYUM OKSİDE	30.000	8,55 \$
615445	3"X1"	MİLLİ FLAP DISK 60 KUM	ALÜMİNYUM OKSİDE	30.000	10,47 \$
615446	3"X1"	MİLLİ FLAP DISK 80 KUM	ALÜMİNYUM OKSİDE	30.000	10,47 \$
615448	3"X1"	MİLLİ FLAP DISK 120 KUM	ALÜMİNYUM OKSİDE	30.000	10,47 \$



SOCATT® çabuk değiştirme zımpara diskleri

Parça No	ÖLÇÜ	KUM	ÇİNSİ	FİYATI
710190	1/8"X1"X1/4"	CM9 CARTRIDGE ROLLS		2,08 \$
700717	1/8"X3/4"X1/4"	CM8 CARTRIDGE ROLLS		2,43 \$
705509	3/8X1 1/2"X1/8"	80	FULL TAPER A/O-RB	0,68 \$
706968	3/8"X1 1/2"X1/2"	120		0,68 \$
700939	1/2"X1 1/2"X1/8"	120	FULL TAPER A/O-RB	0,74 \$
703989	3/4"X1 1/2"X3/16"	80	FULL TAPER A/O-RB	1,02 \$
707605	3" 1/4" - 20	TM4 BUFF&BLEND CROSS BUFFS		3,18 \$
714438	KR	60-80-120	FULL TAPER A/O-RB	35,50 \$
711429	1/2"		Adaptör	2,33 \$
710870	1/2"		Yedek Mil	2,44 \$



SOCATT® çabuk değiştirme zımpara diskleri

KODU	ÇAPI	KUM	TABAN	DEVİR	FİYATI
840334	2"	A/O	KALIN	12,000-20,000	1,18 \$
840335	2"	A/O	ORTA	12,000-20,000	1,18 \$
840336	2"	A/O	ÇOK İNCE	12,000-20,000	1,18 \$
840434	3"	A/O	KALIN	10,000-18,000	2,24 \$
840435	3"	A/O	ORTA	10,000-18,000	2,24 \$
840436	3"	A/O	ÇOK İNCE	10,000-18,000	2,24 \$



RAPID CUT - HOOK & LOOP STYLE YüzeY Temizleme

KODU	ÇAPI	TABAN	KUM	DEVİR	FİYATI
845513	4 1/2"	A/O	KALIN	6,000-8,000	2,94 \$
845515	4 1/2"	A/O	ORTA	6,000-8,000	2,59 \$
845516	4 1/2"	A/O	ÇOK İNCE	6,000-8,000	2,59 \$
845613	5"	A/O	KALIN	5,000-7,000	3,54 \$
845615	5"	A/O	ORTA	5,000-7,000	3,09 \$
845616	5"	A/O	ÇOK İNCE	5,000-7,000	3,09 \$
845813	7"	A/O	KALIN	3,000-6,000	6,06 \$
845815	7"	A/O	ORTA	3,000-6,000	5,43 \$
845816	7"	A/O	ÇOK İNCE	3,000-6,000	5,43 \$



ERGEPRO YüzeY Temizleme Diski

KODU	ÇAPI	TABAN	DEVİR	FİYATI
840352	2"	MEDIUM	12.000	1.58 \$
840385	2"	LOCKIT MEDIUM	12.000	1.19 \$
840452	3"	MEDIUM	12.000	3.07 \$
840485	3"	MEDIUM LOCKIT A/O	12.000	2.25 \$



ERGEPRO YüzeY Temizleme Diski

KODU	ÇAPI	TABAN	DEVİR	FİYATI
840397	2"	QUICK CHANGE DISC-SOCATT	12.000	3,58 \$
840497	3"	QUICK CHANGE DISC-SOCATT	8.500	6,80 \$
843401	4x1/4"	BRITE STRIP SİYAH	10.000	7.56 \$
843402	4x1/4"	BRITE STRIP MAVİ	10.000	8.30 \$
811127	4 1/2"x7/8"	TYPE 27 DISK MAVİ	10.000	12.94 \$
811027	4 1/2"x7/8"	TYPE 27 DISCS	10.000	11,76 \$
840701	6"x1/2"	ARBOR HOLE DISC	4.000	12,64 \$
840702	6x1/2"	BRITE STRIP MAVİ	4.000	13.90 \$
840901	8x1/2"	BRITE STRIP SİYAH	4.000	19.65 \$
840902	8x1/2"	BRITE STRIP MAVİ	4.000	21.61 \$



FLAP DISCS YüzeY Temizleme

KOD	ÇAPI	KUM	DEVİR	FİYATI
821110	4 1/2"x7/8"	KALIN KUM	13.300	15,40 \$
821210	4 1/2"x7/8"	ORTA	13.300	15,40 \$
821310	4 1/2"x7/8"	İNCE	13.300	15,40 \$



STAR YüzeY Temizleme

KOD	ÇAPI	KUM	DEVİR	FİYATI
724606	2"	80-120 ORTA	20.000	2,76 \$
724603	3"	80-120 ORTA	12.000	4,43 \$
725011	3/4" * 3/8"	YÜZEY TEMİZLEME		2.80 \$
725019	3/4" * 3/8"	YÜZEY TEMİZLEME		2.41 \$
725007	1" * 3/8"	YÜZEY TEMİZLEME		2.32 \$
725008	1" * 3/8"	YÜZEY TEMİZLEME		2.32 \$
727334	1" * 3/8"	YÜZEY TEMİZLEME		2.58 \$
725005	1 1/2" * 1/2"	YÜZEY TEMİZLEME		3.89 \$
725006	1 1/2" * 1/2"	YÜZEY TEMİZLEME		4.75 \$
723333	1 1/2" * 1/2"	YÜZEY TEMİZLEME		5.27 \$



AŞINDIRICILAR ve YÜZEY TEMİZLEYİCİLER

SOCATT® BUFF & BLEND Disk YüzeY Temizleme

KOD	ÇAPI	TABAN	çİnSİ	DEVİR	FİYATI
840312	2"	A/O	ORTA	12.000	1,16 \$
840313	2"	A/O	İNCE	12.000	1,08 \$
840315	2"	A/O	ÇOK İNCE	12.000	1,08 \$
840412	3"	A/O	ORTA	8.000	1,89 \$
840413	3"	A/O	İNCE	8.000	1,70 \$
840415	3"	A/O	ÇOK İNCE	8.000	1,70 \$



UNITIZED MOUNTED POINTS

KOD	ÖLÇÜ	TABAN	çİnSİ	DEVİR	FİYATI
877057	7/8"×2"×1/4"	SAPLI YÜZEY TEMİZLEYİCİ			20.53 \$
877061	7/8"×2"×1/4"	SAPLI YÜZEY TEMİZLEYİCİ			16.96 \$
877064	1"×1"×1/8"	SAPLI YÜZEY TEMİZLEYİCİ			14.51 \$
877065	1/2"×3/4"×1/8"	SAPLI YÜZEY TEMİZLEYİCİ			5.97 \$
877067	1/2"×2"×1/4"	SAPLI YÜZEY TEMİZLEYİCİ			10.45 \$
877068	1/2"×2"×1/4"	SAPLI YÜZEY TEMİZLEYİCİ			10.45 \$



UNITIZED MOUNTED POINTS

KOD	ÖLÇÜ	TARİF	YOÇUNLUK	TABAN	SİNİF	DEVİR	FİYATI
853193	6"×1"×1"	8SF	ORTA	S/C	İNCE	6.000	65,41 \$
853133	6"×1"×1"	8SF	İNCE	S/C	İNCE	6.000	69,93 \$



TABAN

KOD	ÖLÇÜ	MİL ÇAPI	DEVİR	FİYATI
440041	4 1/2"	HOLDER PAD 114X14X2 CİRTLİ		29.00 \$
440071	7"	HOLDER PAD 175X14 CİRTLİ		34.00 \$
442030	3"	ZİMPARA SOKET ADAPTOR 76 Q		16.50 \$
442527	51 Q	SOCATT M14 HOLDER PAD		14.50 \$
442530	76 Q	SOCATT M14 HOLDER PAD		16.50 \$
719997	2"	1/4"	12.000	5,42 \$
719998	3"	1/4"	10.000	5,97 \$
720000	5"	1/4"	5.000	8,26 \$



HAND PADS YüzeY Temizleyiciler

KOD	çİnSİ	TABAN	KUM	RENK	DEVİR	FİYATI
827510	AĞIR TIP	152x228mm	A/O	VIŞNE	6.200	2.36 \$
827505	GENEL KULLANIM	152x228mm	A/O	KAHVE	4.700	0.94 \$
827500	ÇOK İNCE	152x228mm	S/C	GRI		0.94 \$
827525	TEMİZLİK	152x228mm	N/A	BEYAZ		0.95 \$
800805	RITE GRİT GLOVE KIT ELDİVEN					12.15 \$



Elyaf YüzeY Temizleyici Soncus Ram Zımparalar

KOD	ÇAPI	KUM	DEVİR	FİYATI
488043	330x10mm	KALIN	16.000	4.60 \$
488044	330x10mm	ORTA	16.000	4.60 \$
488045	330x10mm	İNCE	16.000	4.60 \$
488002	520x20mm	ORTA	16.000	6.90 \$
488103	520x20mm	KALIN	16.000	6.90 \$
488105	520x20mm	İNCE	16.000	6.90 \$
888007	3 1/2"×15 1/2"	BAND ZİMPARA MEDIUM		24.53 \$



Tip 27 YüzeY Parlatma Diski

KOD	çİnsl	DEVİR	FİYATI
811532	4 1/2"x7/8"	10.000	18,45 \$
811632	115mm	10.000	20,16 \$



SOCATT YüzeY Parlatma Diski

KOD	çİnsl	DEVİR	FİYATI
840300	51mm SOCATT	20.000	4,53 \$
840400	76mm SOCATT	18.000	6,74 \$



MANDRENLER

KOD	çİnsl	DEVİR v
540013	1/4" MANDREL TA 4	1,45 \$
541034	1/4" TRACKMAN MANDREL	8,15 \$

ADAPTÖR

KOD	çİnsl	ÖLÇÜ	MİL	TABAN	KALINLIK	FİYATI
850034	ÇELİK (A)	7/8"	1/4"	1"	1"	6,30 \$
850030	GENEL KULLANIM (B)	1 1/4"	1/4"	6"	1/2" - 1"	36,90 \$
850029	GENEL KULLANIM (C)	-	1/4"	1 1/4" - 4"	1/8" - 1"	26,70\$



BUFF & BLEND 1/4" MİLLİ YüzeY Temizleyiciler

KODU	BOYUT	KAT	TABAN	SİNİF	DEVİR	FİYATI
880415	3"	2	A/O	1"	8.000	7,13 \$
880815	5"	2	A/O	6"	4.000	11,63 \$



BUFF & BLEND COMBI MİLLİ YüzeY Temizleyiciler

KOD	BOYUT	TABAN	KUM	KUM	DEVİR	FİYAT
898005	3"x1"x1/4"	A/O	ORTA	80	12.000	14,79 \$
898006	3"x1"x1/4"	A/O	ÇOK İNCE	120	12.000	14,79 \$
898007	3"x1"x1/4"	A/O	ÇOK İNCE	180	12.000	14,79 \$
898009	3"x1"x1/4"	A/O	ORTA	80	12.000	21,99 \$
898011	3"x1"x1/4"	A/O	ÇOK İNCE	180	12.000	21,99 \$



RESİN BOND Yapışkanlı Zımparalar

KOD	ÖLÇÜ	UZUNLUK	KUM	FİYATI
701613	1/2"	1/2"	36	0,41 \$
712294	1/2"	1/2"	40	0,41 \$
706393	1/2"	1/2"	50	0,41 \$
709742	1/2"x1/2"	KALIN	SPIRAL BAND 120 KUM	0,41 \$



BUFF & BLEND MİLLİ Elyaf Zımpara

KODU	ÖLÇÜ	TABAN	çİnsl	DEVİR	FİYATI
875510	2"x2"x1/4"	A/O	ORTA	15.000	16,81 \$
875511	3"x2"x1/4"	A/O	ORTA	12.000	20,94 \$
875500	2"x2"x1/4"	A/O	ORTA	15.000	14,26 \$
875501	3"x2"x1/4"	A/O	ORTA	12.000	17,74 \$



BUFF & BLEND Elyaf Zmparalar

KODU	ÖLÇÜ	TABAN	ÇİNSİ	DEVİR	FİYATI
877045	1/4"x1/2"x1/8"	UNITIZED MILLI KEÇE			3.31 \$
878008	152*51*25	MEDIUM			63.04 \$
878010	152*76*25	MEDIUM			93.32 \$
875000	152X25X51	ÇOK İNCE KUM KEÇE			51.20 \$
875001	152X25X51	ORTA KUM KEÇE			51.20 \$
860710	152X1/2"	ÇAPAK ALMA MEDIUM MAVİ			5.95 \$
858482	203X51X76	MEDIUM ELYAF KEÇE			188.16 \$
860910	203X1/2"	ÇAPAK ALMA MEDIUM MAVİ			9.26 \$
875002	8"x1"x3"	ORTA	ÇOK İNCE	3.600	58,72 \$
875011	8"x1"x3"	SERT	ORTA	3.600	64,88 \$



HOLDER PADS Adaptörler Milli

KODU	ÖLÇÜ	TABAN	ÇİNSİ	FİYATI
830011	6"x30"	A/O	ORTA	13,17 \$/mt
830016	6"x30"	A/O	İNCE	9,84 \$/mt
830021	6"x30"	A/O	ÇOK İNCE	8,22 \$/mt



HOLDER PADS

KODU	ÖLÇÜ	TABAN	ÇİNSİ	FİYATI
827000	EL TİPİ	152x228mm	-	21,70 \$



SOCATT® Milli Adaptörler

KODU	ÖLÇÜ	TABAN	ÇİNSİ	FİYATI
541010	3"	MEDIUM SOCATT HOLDER PADS		9.93 \$
541014	5"	MEDIUM SOCATT HOLDER PADS		14.53 \$
541034	1/4"	ADAPTÖR		8.15 \$
541052	SM 1	ORTA	40.000	11,50 \$
541054	SM 1 1/2	ORTA	25.000	12,75 \$
541057	SM 2	ORTA	25.000	14,70 \$
541060	SM 3	ORTA	20.000	17,00 \$
541064	SM 5	ORTA	8.000	23,50 \$
541357	2"	SOCKET EDGEPRO MILLI ADAPTOR		8,57 \$
541360	3"	SOCKET EDGEPRO MILLI ADAPTOR		9,83 \$
546057	2"	LOCKIT MEDIUM MILLI ADAPTOR		9,83 \$
546060	3"	LOCKIT MEDIUM MILLI ADAPTOR		11,38 \$
840020	2"	HOLDER PADS VELCRO		9.16 \$
840030	3"	HOLDER PADS VELCRO		10.69 \$
840042	4 1/2"	HOLDER PADS VELCRO		20.81 \$



METAL POLISING

KODU	ÖLÇÜ	TABAN	ÇİNSİ	FİYATI
260024	2"	METAL POLISING		35.85 \$
260025	3"	METAL POLISING KIT		43.40 \$
269201	4"	BUFF&BLEND MILLI 4"		5.64 \$



Gone in 30 seconds.



RCD Metal Yüzey Temizleme
Rapid Combi Diskler

Kalın -Orta-İnce kum

15x22 mm 9.90€

125x22 mm 10.95€



Standard Abrasives Sıkıştırılmış Elyaf
Diskle Yüzey Temizleyiciler



SAG/5 115 x 22 çok ince kum	15.55€
SAG/6 115 x 22 ince kum	16.98€
SAG/5 125 x 22 çok ince kum	21.71€
SAG/6 125 x 22 ince kum	23.60€
SA 5T31 150 x 6 x 25,4 çok ince kum	19.58€
SA 7T31 150 x 6 x 25,4 orta kum	19.58€
MHV5600/T31 150 x 5 x 25,4 polisaj disk 600	11.45€
LXZC/40/125 FJ 125 x22 40zirconium fi ap disk 92 parça	3.90€
LVT/EC1/125 ml. elyaf zımpara, kalın kum	5.98 €
LVT/EC2/125 ml. elyaf zımpara, orta kum	5.98 €
LVT/EC3/125 ml. elyaf zımpara, ince kum	5.98 €

Standard Abrasives Sıkıştırılmış
Elyaf Diskle



Kalın -Orta-İnce kum



FINIT-EASY



Kenar-Köşe Yüzey Temizleme Makinası



700€ Tekil

870€ Metal Kutuda Set

Motor Gücü	1200 W 220 V
Elektronik Devir Ayarlı	2200-6500 Rpm

FINI-TUBE



Boru Yüzey Temizleme Makinası



980€ Tekil

1080€ Metal Kutuda Set

Motor Gücü	1200 W 220 V
Elektronik Devir Ayarlı	2200-6500 Rpm

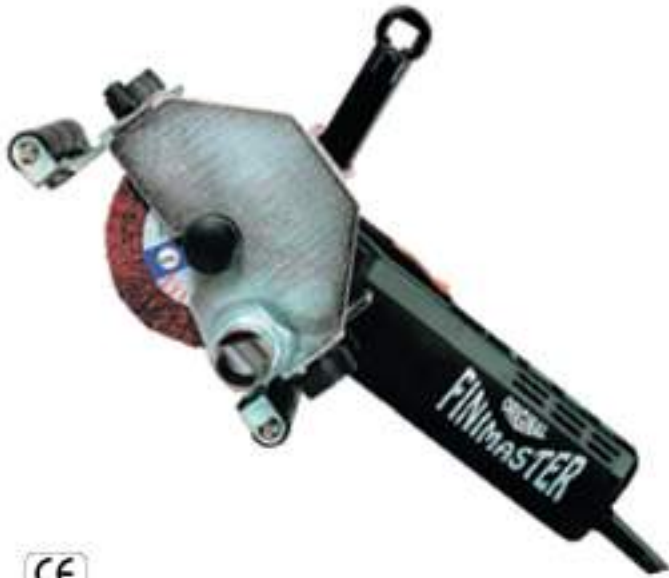

FINIMASTER

KARTON KUTU 640€

METAL SET 690€

Motor Gücü	1200 W 220 V
Elektronik Devir Ayarlı	2200-6500 Rpm



FINI BOY



Yüzey Temizleme Makinası 350€

Motor Gücü	1200 W 220 V
Elektronik Devir Ayarlı	2200-6500 Rpm

AB-17G**24\$**

Profesyonel Tip Boya Tabancası

**YEDEK
MEME
SETİ****10\$**

Çalışma Basıncı	3 Bar (43PSI)
Hava Girişi	1/4"
Hava Tüketimi	3-8cfm
Depo Kapasitesi	Plastik 600 ml
Meme Çeşitleri	1.4 mm-1.7 mm-2.0 mm

**AB-17S****29\$**

Profesyonel Tip Boya Tabancası

**YEDEK
MEME
SETİ****10\$**

Çalışma Basıncı	3 Bar (43PSI)
Hava Girişi	1/4"
Hava Tüketimi	3-8cfm
Depo Kapasitesi	Metal 1000 ml
Meme Çeşitleri	1.4 mm-1.7 mm-2.0 mm



QUICK KAPLIN ÇEŞİTLERİ

**EPF20 / 1/4" 0,90\$****EPM20 / 1/4" 0,90\$****ESF20 / 1/4" 3,60\$****ESM20 / 1/4"-1/2" 3,60\$****ESH20 / 8 mm 3,60\$****ESP20 / 1/4"-1/2" 3,60\$**

ELEKTRİKLİ EL ALETLERİ

S1M-BQ 180/230A

64\$

Elektrikli Taçlama



Elektrik Gücü	230V - 50Hz
Motor Gücü	2050W
Devir	6000 RPM
Disk Ölçüsü	180/230mm

M1Y-BQ 185K4

98\$

Elektrikli Testere



Elektrik Gücü	230V - 50Hz
Motor Gücü	1500W
Devir	4800RPM
Max. Kesme Derinliği	900 63mm
Max. Kesme Derinliği	450 43mm

J1Y-BQ 185A

176\$

Metal Kesme Makinası



Elektrik Gücü	230V - 50Hz
Motor Gücü	1200W
Devir	3500RPM
Kesme Derinliği	57mm
Ağırlık	7,5 Kg

BQ - M9152

120\$

10 mm İki Akülü Matkap Tornavida



Elektrik Gücü	14,4V
Maksimum Tork	15N.m
Devir	0-330/0-950 RPM
Akü Şarj Süresi	1 Saat

BENZİNLİ JENERATÖRLER

LT3000

460\$

Taçınabilir (2-Zamanlı)

Çalıştırma Sistemi	İp Çekmeli
Motor Devri	3000-3600 Rom
Motor Hacmi	193 cm ³
Maksimum Güç	2500 Kwa
Yakıt Deposu	15 Lt.
Ebat	590 mm x 433 mm x 508 mm
Net Ağırlık	43 Kg



GRANİT®

KİMYASAL DÜBEL - CHEMICAL ANCHOR

PL 5000 345 ml **PL 5041** 410 ml

4.10\$

HIZLI KURUMA
FAST CURING

YÜKSEK DAYANIM
HIGH STRENGTH

PL5000

Kımyasal Dübel

6.07\$

GRANİT PL 5000 - PL 5041 KİMYASAL DÜBEL (POLYESTER ESASLI)

PL 5000 - PL 5041, 2K Polyester esaslı, reaktif kımyasal dübel plastik dübel kullanılmadan yüksek mukavemet istenen uygun malzemelerde veya metalin beton, tuğla, mermer, granit gibi malzemelere enkaz uygulamalarında kullanılabilir.

AVANTAJLARI

PL 5000 - PL 5041, Quadro statik mikser injeksiyon sistemiye malzemenin ilk sıkma anından doğru oranda karışımını sağlar malzeme israfını engeller.Yatay veya dikey enkaz uygulamalarına uygundur.

Hızlı kurutur.

80 °C ısı dayanımı.

KULLANIM ALANLARI:

Beton, deli tuğla, delikli tuğla, briket, doğal taş, granit ve kayı,
Korkuluk, taban, upara montajlarında,
Kablo tavası, lamba, pano, radyatör montajında.

AMBALAJ

345 ml. 10/1 Yarıyana Kartuş Tipli.

410 ml. 10/1 İççe Kartuş Tipli.

RAF ÖMRÜ

5°C ile 25°C arasında kuru bir yerde muhafaza edilmesi halinde raf ömrü 12 aydır.

Doğrudan güneş ışığına maruz bırakmayın.

Değerli yüksek sıcaklık değerlerinde muhafaza edilmesi ürünün raf ömrünü kısar.

GRANİT PL 5000 - PL 5041 CHEMICAL ANCHOR (POLYESTER BASED)

PL 5000 - PL 5041, chemical injection system is 2K polyester based, economic, adhesive anchor. Installation does not increase the stress within existing structures. Ideal for general medium load applications. Suitable for horizontal and vertical applications.

ADVANTAGES

PL 5000 - PL 5041, with Quadro static mixer occur simultaneous and precise mixing and injection, preventing waste of material.

Fast curing.

Resistant to 80°C.

APPLICATION AREAS

On Concrete, brick, hollow brick, natural stone, granite, rock anchorages Fence, balustrade, grid montage.

PACKING

345 ml 10/1 Side by Side Cartridge.

410 ml 10/1 Coax Cartridge.

SHelf LIFE

12 Months if stored under 5°C ile 25°C at dry places.

Keep away from direct sunlight.

High storage temperature shorten the shelf life.

KURUMA SÜRESİ VE YÜKSEK SIKIŞTIRMA MİKSER ÜZELİNE GÖRE		
KARMIŞTIRMA SÜRESİ (DURUM)	KURUMA SÜRESİ (DURUM)	YÜKSEK DAYANIM SÜRESİ (DURUM)
+ 5°C	30	300
+ 10°C	15	80
+ 20°C	5	45



KULLANIM YÖNTEMİ
APPLICATION METHOD

- 1 Matkapla deliği delin.
Drill the hole.
- 2 Deliği tel fırça ve havayla temizleyin.
Clean the hole using a stiff wire or nylon brush and clean the dust with compressed air or blow pump.
- 3 Kartuşun kapağını açın.
Remove the screw cap from the cartridge.
- 4 Mikser ucu yerine takınız.
Attach mixer nozzle.
- 5 Kartuşu tabancaya yerleştirdikten sonra renk eşitlenmeye kadar boya akıtın.
Place in applicator gun and dispense the first part of the cartridge to waste until an even colour is achieved.
- 6 Mikserin ucunu deliğe yerleştirin ve deliğin yarısını doldurun.
Insert the mixer nozzle to the far end of the hole and half fill hole.
- 7 Hemen tespit vidasını gevirek deliğe yerleştirin.
Immediately insert the fixing screw testing motion.
- 8 Tespit vidasını yük dayanım süresine erinceye kadar oynatmayın ve yük bindirmeyin.
Leave the fixing undisturbed until loading time has achieved.





Parça No	AÇIKLAMA	KOLİ / AD.	BİRİM	FIYATI / AD.
EB19	Standart Mermer Kullanımlı	1x24	250gr	1.70\$
EB20	Standart Mermer Kullanımlı	1x12	500gr	2.43\$
EB26	Standart Mermer Kullanımlı	1x12	1000gr	3.78\$
EB25	Standart Mermer Kullanımlı	1x12	1200gr	3.99\$
EB24	Standart Mermer Kullanımlı Beyaz	1x12	1200gr	4.40\$
EB25G	Standart Mermer Kullanımlı	25 Kg		62.51\$
EB25K	Standart Mermer Kullanımlı	30 kg		76.72\$
EB30	Şeffaf Sıvı Siyah Jel	1x12	0,800gr	7.77\$
EB30	Şeffaf Genel Kullanımlı Sıvı	1x12	0,800 gr	7.31\$
EB30	Şeffaf Buz Beyaz Jel	1x12	0,800 gr	7.77\$
VH14	Solvent Esaslı Şeffaf	1x12	1 LT	9.65\$
VHT62	Yoğun Kir Sökücü Su Esaslı	1x12	Şeffaf 1 LT	4.04\$
EM16	Sıvı Süt Cila, Su Esaslı	1x12	1 LT	6.745\$
BF	Bodyfix Polyester Macun	500 gr		3,37\$
BF	Bodyfix Polyester Macun	1 Kg		4,87\$
BF	Bodyfix Polyester Macun	1.7 Kg		7,67\$
BF	Bodyfix Polyester Macun	2.7 Kg		9,57\$
PB20	Pütür Astar Boya Sıvı Beyaz	1 Kg		4.51\$

NOT:

A series of horizontal dashed lines for writing.

HABİB MAKİNA A.Ş. BANKA HESAPLARI

BANKA	ŞUBE	HESAP NO	IBAN NO
AKBANK	PERPA - 633	48972	TR77 0004 6006 3388 8000 0489 72
TÜRKİYE İŞ BANKASI	KARAKÖY - 1028	26355	TR24 0006 4000 0011 0280 0263 55
YAPI KREDİ BANKASI	ELEKTRO KENT - 744	62899715	TR18 0006 7010 0000 0062 8997 15
GARANTİ BANKASI	PERPA - 459	1299579	TR38 0006 2000 4590 0001 2995 79
DENİZBANK	PERPA - 2760	1835912-351	TR20 0013 4000 0018 3591 2000 01
TEB	PERPA - 127	42869640	TR60 0003 2000 0000 0042 8696 40

HABİB MAKİNA A.Ş. SERVİSLER

OMSER TEKNİK DESTEK SERVİS HİZM.

Yeşiloba Mah. 46023 Sk. No:11/A
Seyhan / ADANA
Tel: 0322 428 92 23-24

CANSER ELEKTRİK TEKNİK SERVİS

Yeşiloba Mah. Seyhan Oto San. Sit.
46257 Sk. 13/16 M Blok No: 11
Seyhan / ADANA
Tel: 0322 421 22 33
Gsm: 0543 781 22 33

AYDEMİR ELK. BOBİNAJ

2. Sk. NO: 89 Ostim / ANKARA
Tel: 0312.354 29 28

TEZCAN ELK. BOBİNAJ İÇ VE DIŞ TİC. LTD. ŞTİ

42/A Sokak No: 38 Ostim / ANKARA
Tel:0312 354 80 21

GÖZDE BOBİNAJ Zeki Mustafa Yıldırım

Akdeniz Sanayi Sitesi 5010 Sk. No: 25
ANTALYA
Tel: 0242.221 40 30 - 221 24 37

VOKART LTD. ŞTİ.

Beşevler Küçük San. Sit.
47. Sk. Perkoop No. 67 Nilüfer / BURSA
Tel: 0224 441 57 00 - 0532 312 84 21

ÜMİT ELEKTRİK MAKİNA

Sanayi Çarşısı 767 Sk.
No. 54 / ERZİNCAN
Tel: 0446 224 08 01

KEN-MAKSAN TİCARET

Kurtuluş Mah. Şenyurt Cad.
No. 22/A GAZİANTEP
Tel: 0342 220 65 79

YILDIZ HIRDAVAT ELEKTRİK SAN. TİC.

Perpa Ticaret Merkezi
B Blok Kat: 8 No. 1243
Okmeydanı İSTANBUL
Tel: 0212 320 89 93

MERKEZ KRİKO HİDROLİK Haydar Türk

Fazılpaşa Cad. 4. Zer Sanayi Sitesi
No: 16/60 Topkapı / İSTANBUL
Tel: 0212 544 06 12

CAN DALGIÇ POMPA ELK. BOBİNAJ

Aydıntepe Mh. Gülle Sk. No:8/B Tuzla / İST.
Tel: 0216 493 24 22
GSM: 0538 738 68 38

KENT BOBİNAJ

Ata San. Sit. 8780/33 Sk. No. 50
Çiğli / İZMİR
Tel: 0232 328 10 33

YILMAZ BOBİNAJ LTD. ŞTİ.

1. Sanayi Sitesi 2822 Sk.
No. 2 İZMİR
Tel: 0232 433 80 51

DORUK HIRDAVAT SAN . TİC. LTD. ŞTİ.

1426 Sk. No:14 Hırdavatçılar Sit.
Doğanlar Köyü Bornova / İZMİR
Tel: 0232 478 14 12

DOĞRU BASINÇLI HAVA SİSTEMLERİ

2818 Sk. No. 22 1. San. Sit.
İZMİR
Tel: 0232 433 14 47

BETA ELEKTRİK

Körfez Sanayi Sit. 202 Blok
No. 30 İZMİR
Tel: 0262 335 23 44

IRMAK ELEKTRİK BOBİNAJ

Eski Sanayi Bölgesi 4. Cadde 3. Sokak
No:15 KAYSERİ
Tel: 0352 336 05 15

YAVUZHAN BOBİNAJ

Karatay Sanayi Çobandede Sk. No: 20
KONYA
Tel: 0332 223 29 60

TÜRKLER HIRDAVAT LTD. ŞTİ.

Karatay San. Perşembe Pazarı Saka Sk.
KONYA
Tel: 0332 237 66 03

FLASH HIRDAVAT VE BOBİNAJ Ercan Kara

Mahmudiye Mh. 4819 Sk No: 15/D
MERSİN Tel: 0324.336 02 32
Gsm: 0532.362 92 46 - 0555 961 95 29

ENGİN ELEKTRİK BOBİNAJ AKTİF ELEKTRİK

Maltepe Mah. Orhangazi Cad. Tek
Yokuşu Şehit Metin Akkuş Sok. No:19
SAKARYA Tel: 0264 291 05 67

İMAS SERVİS TEKNİK BOBİNAJ

1. Grup San. Sit. Ulus Cad.
No. 46 SAMSUN
Tel: 0362 238 76 26

G.B.C.

INDUSTRIAL TOOLS

MADE IN
ITALY

KESME ve KAYNAK AĞZI AÇMA MAKİNALARI

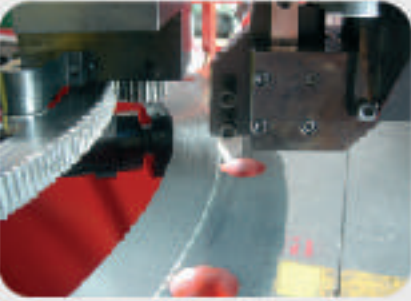

Borularda, boru dirseklerinde ve saclarda kaynak dikişi
hazırlığında güvenilir iş ortağınız!



habib makina
SANAYİ ve TİCARET ANONİM ŞİRKETİ

Perpa Tic. Mrk. B Blok Kat 2 No:11 Okmeydanı - İST.
T: 0212 320 78 00 F: 0212 320 78 03
E: info@habibmakina.com
W: www.habibmakina.com



Mercan Matbaa San. ve Tic. Ltd. Şti.
www.mercanmatbaa.com
BASIM TARİHİ: 26 Ocak 2017